

KONCEPCJA ORGANIZACJI OGRÓDKÓW GASTRONOMICZNYCH

PRZY UL. WESTERPLATTE W REWALU

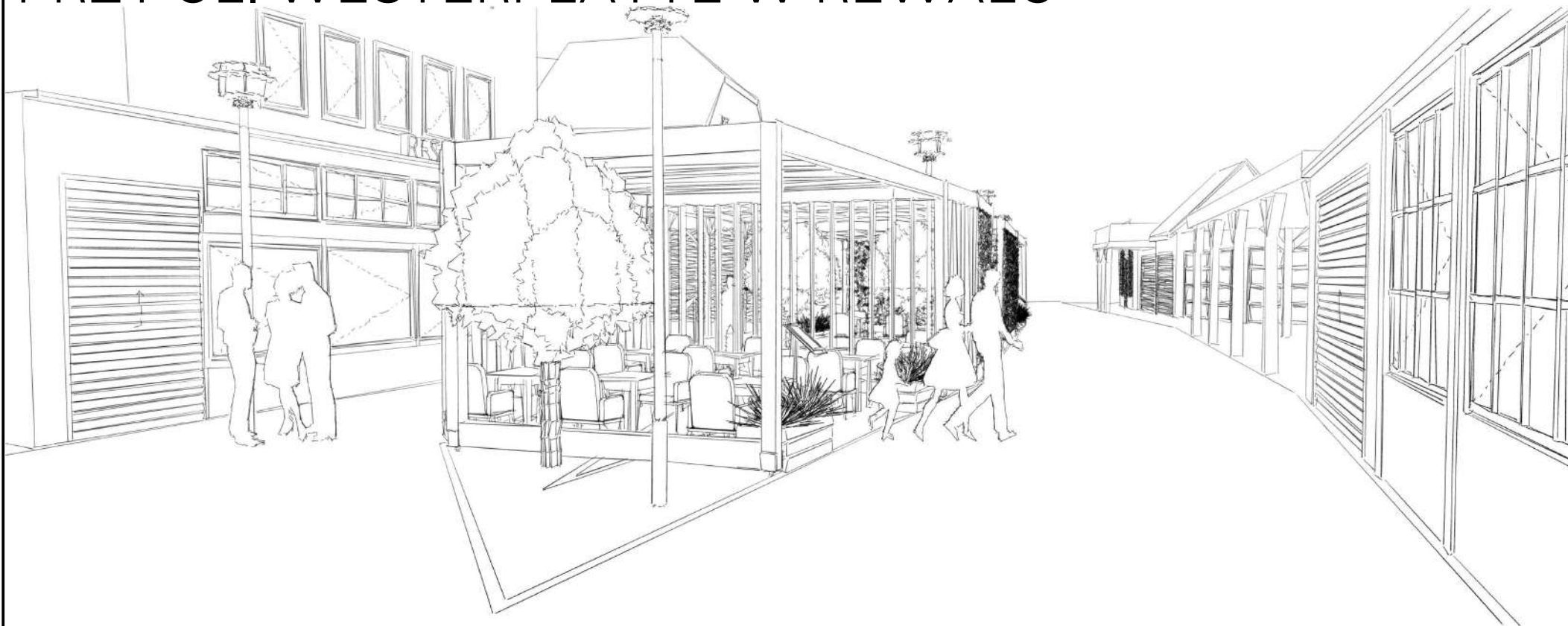

SPIS TREŚCI

ZAWARTOŚĆ PROJEKTU

1. Strona tytuowa
2. Spis treści
- 3- 5. Umowa zlecenia
6. Oświadczenie
7. Wyrys z mapy zasadniczej
8. Część I. Wstęp
 - Przedmiot opracowania
 - Cel opracowania
 - Podstawa opracowania
9. -10. Część II. Projekt
 - zasady użytkowania i bezpieczeństwa
 - Instalacja reklam
 - Kolorystyka
 - Oświetlenie
 - Materiały
 - Krzesła stoły
 - Płotki ogrodzenia, donice
 - Ochrona przed warunkami atmosferycznymi
 - Ochrona środowiska
11. Podział na strefy
12. Inwentaryzacja
13. Projekt założenia
14. Projekt założenia
15. Wiata nr 1
16. Wiata nr 2
17. Wiata nr 3
18. Wiata nr 4
19. Wiata nr 5
20. Wiata nr 6
21. Wiata nr 7
22. -Zadaszenie
 - Kolorystyka
23. -Schemat montażu do podłoża
 - Reklamy
24. Donice, zieleń, roślinność
25. Widok 1
26. Widok 2
27. Widok 3
28. Widok 4
29. Widok 5
30. Wizualizacja 1
31. Wizualizacja 2
32. Wizualizacja 3
33. Wizualizacja 4
34. Wizualizacja 5
35. Wizualizacja 6
36. Wizualizacja 7
37. Wizualizacja 8
38. Wizualizacja 9
39. Wizualizacja 10
40. Wizualizacja 11

Oświadczenie

Oświadczam, że projekt "Koncepcja organizacji ogródków gastronomicznych" w Rewalu przy ul. Westerplatte 72-344 nr działki: 133 obręb Rewal". Została wykonana zgodnie z zasadami współczesnej wiedzy technicznej, obowiązującymi w tym zakresie przepisami i normami. Jednocześnie oświadczam, że jest ona kompletna z punktu widzenia celu, któremu ma służyć.

.....
Projektant

Projekt został sporządzony w dniach 15.12.2021- 28.01.2022r. .

CZĘŚĆ I. WSTĘP

1. PRZEDMIOT OPRACOWANIA

Wójt Gminy Rewal w oparciu o art.38 ustawy z dnia 21 sierpnia 1997 r. o gospodarce nieruchomościami (tj Dz. U. z 2020r. poz 65 z późniejszymi zmianami) ogłasza przetarg ustny ograniczony na dzierżawę gruntów w celu ustawienia stolików gastronomicznych wraz z pergolami będącymi elementem małej architektury nie związanych trwale z gruntem na okres do dnia 31.10.2022r.

2. CEL OPRACOWANIA

Poniższe opracowanie stanowi zbiór wytycznych i precyzyjnych wymogów Gminy Rewal- właściciela terenu w stosunku do dzierżawcy określając : kształt rozmiar. sposób instalacji, materiałów, kolorystykę, sposób instalacji i wygląd reklam, sposób zadaszenia, sposób użytkowania.

Założenie projektowe ma stanowić podstawę do zachowania ładu przestrzennego i wysokich walorów estetycznych i krajobrazowych na opracowanym odcinku ulicy Westerplatte. Ciąg pawilonów gastronomicznych powinien być integralną częścią odcinka ulicy Westerplatte, od skrzyżowania o ruchu okrężnym z ulicą Dworcową, do skrzyżowania z ulicą Saperską.

3. PODSTAWA OPRACOWANIA

- Wytyczne oraz materiały inwestora
- Kopia mapy zasadniczej w skali 1:1000
- Dokumentacja Fotograficzna

CZĘŚĆ II. PROJEKT

1. ZASADY UŻYTKOWANIA I BEZPIECZEŃSTWA

Wiata gastronomiczna zlokalizowana w miejscu publicznym powinna zapewniać odpowiedni poziom bezpieczeństwa użytkownikom, pracownikom oraz osobom postronnym. Zachowanie bezpieczeństwa podczas montażu oraz użytkowania spoczywa na właścicielu lokalu. Usytuowanie wszystkich elementów takich jak donicę stoliki krzeselka, potykacze powinny bezwzględnie mieścić się w granicach terenu dzierżawy. Instalacje architektoniczne nie mogą stanowić zagrożenia dla zdrowia i życia ludzi, oraz być uciążliwe dla użytkowników pasa drogowego. Nie mogą ograniczać możliwości wejścia i wjazdu, na nieruchomości zlokalizowane w obrębie ulicy Westerplatte.

2. INSTALACJA REKLAM

Zabrania się montażu reklam i billboardów zarówno na ogródku jak i na elementach dekoracyjnych i meblach jak donice, stoły, potykacze. Dopuszcza się ustawienie w granicach ogródka stojaka z menu restauracji. Dopuszcza się również instalację napisu nad wejściem do ogródka z nazwą lokalu białą czcionką na czarnym tle, o wymiarach nie przekraczających 60 cm wysokości i 120 cm długości.

3. KOLORYSTYKA

Dopuszczalna kolorystyka konstrukcji wiaty to następujące kolory z palety RAL: RAL9004, RAL9005, RAL9011, RAL9017

4. OŚWIETLENIE

Sposób oświetlenia powinien charakteryzować się wysoką estetyką. Powinny dominować barwy ciepłe, nie dopuszcza się instalacji neonów. Poprowadzenie przewodu elektrycznego odbywa się z lokalu dzierżawcy pod powierzchnią chodnika. Przed przystąpieniem do prac wymagana jest zgoda właściciela działki drogowej.

5. MATERIAŁY

Do wykonania konstrukcji wiaty dopuszcza się: drewno.

6. KRZESŁA I STOŁY

Stoliki i krzesła powinny się charakteryzować wysoką estetyką, powinny to być meble rattanowe, technorattanowe, wiklinowe lub drewniane, z zastrzeżeniem, że nie mogą to być stoły z ławkami popularne "ławostoły".

7. PŁOTKI OGRODZENIE, DONICE

Nie dopuszcza się montażu płotków oraz ogrodzeń. Jedynym dopuszczalnym odgrodzeniem jest odgrodzenie za pomocą donic. Preferowana roślinność to: palmy, Juki, rododendrony. Rośliny liściaste i iglaste, o przeważającej kolorystyce zielonej. Należy zwrócić uwagę aby były to rośliny dedykowane do gastronomii, nie wspomagające rozprzestrzeniania się owadów.

Materiał z jakich dopuszcza się wykonanie donic to drewno, beton architektoniczny alub kamień.

Kolorystyka stonowana, odcienie bieli, szarości i czerni.

8. OCHRONA PRZED WARUNKAMI ATMOSFERYCZNYMI

Zadaszenie powinno być łatwo demontowane. Nie dopuszcza się przykrywania wiaty: blachą, poliwęglanem, papą, plandeką, gontem bitumicznym, dachówką lub innym materiałem niż materiał tekstylny.

Dopuszczalna kolorystyka zadaszenia to następujące kolory z palety RAL: RAL9001, RAL9002, RAL9003.

9. OCHRONA ŚRODOWISKA

Zabrania się wycinania i przycinania oraz przysłaniania istniejącego drzewostanu. Drzewa będące na terenie działki drogowej nie mieszczą się w granicach projektowanych ogródków.

PODZIAŁ NA STREFY

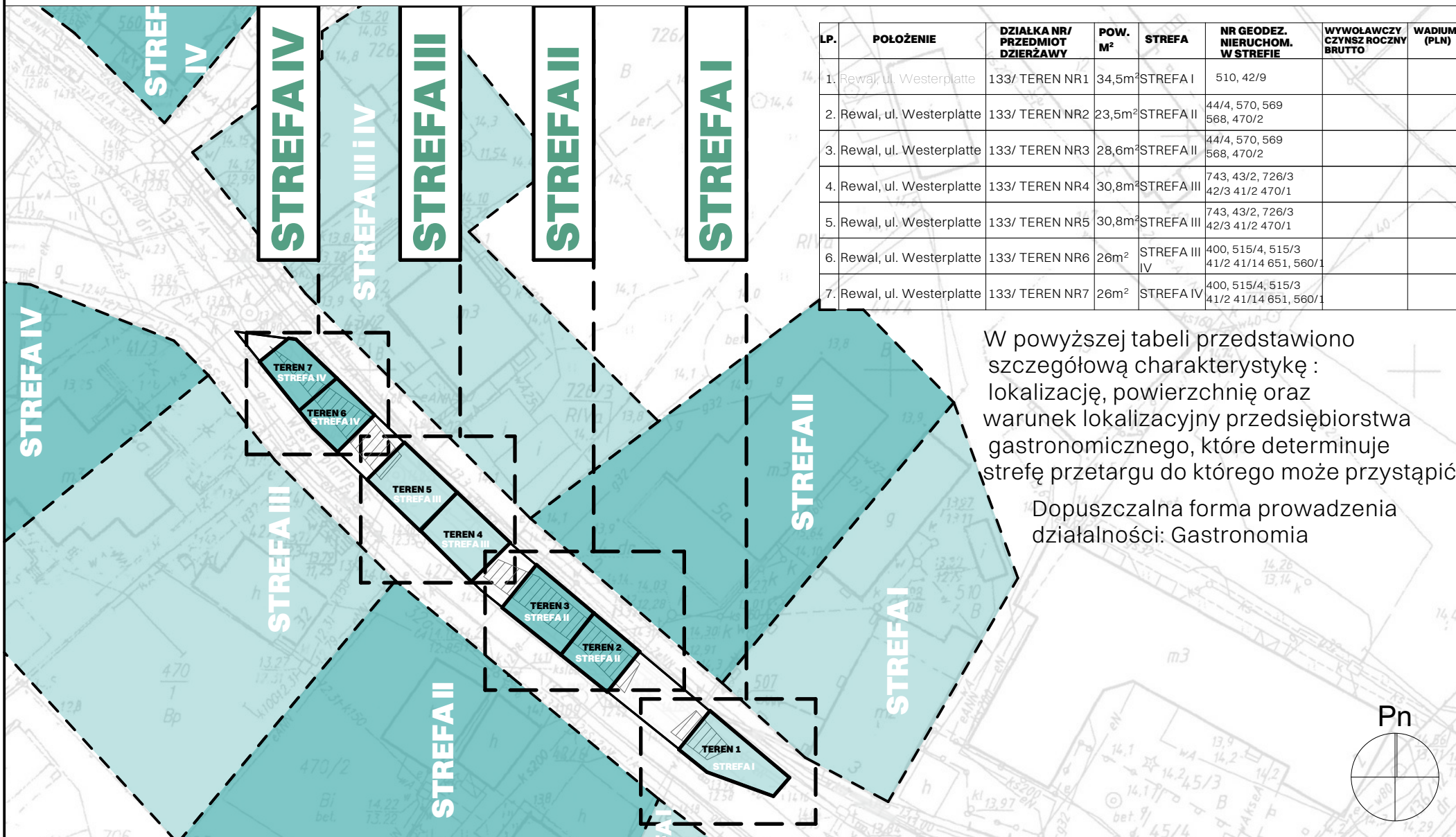

INWENTARYZACJA

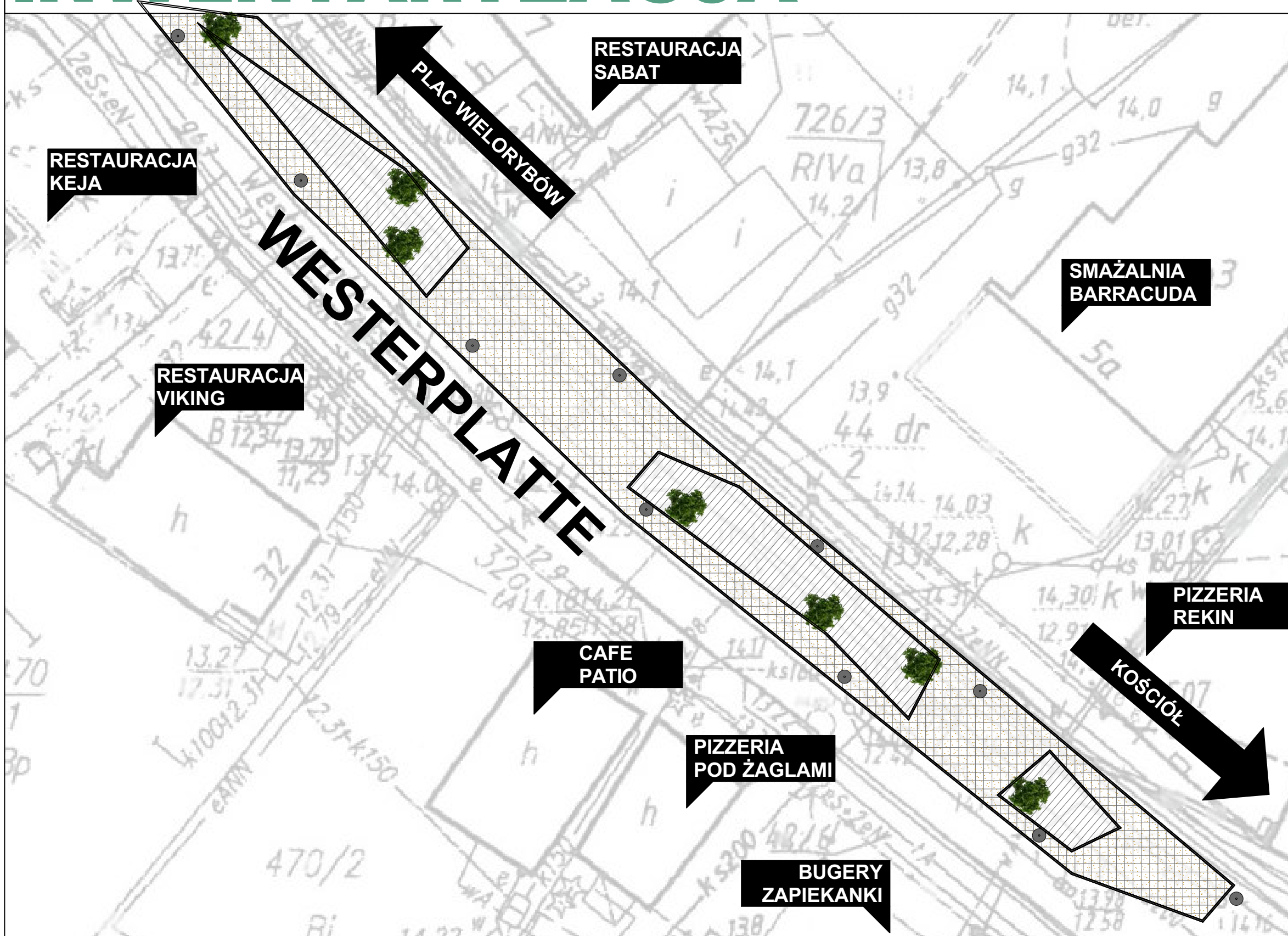

LEGENDA:

- SŁUP OŚWIETLENIOWY
- 🌳 DRZEWO
- ▨ NAWIERZCHNIA - KOSTKA
- ▨ NAWIERZCHNIA - DESKA

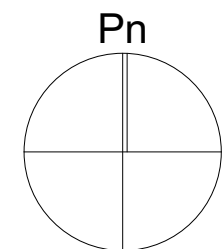

PROJEKT ZAŁOŻENIA

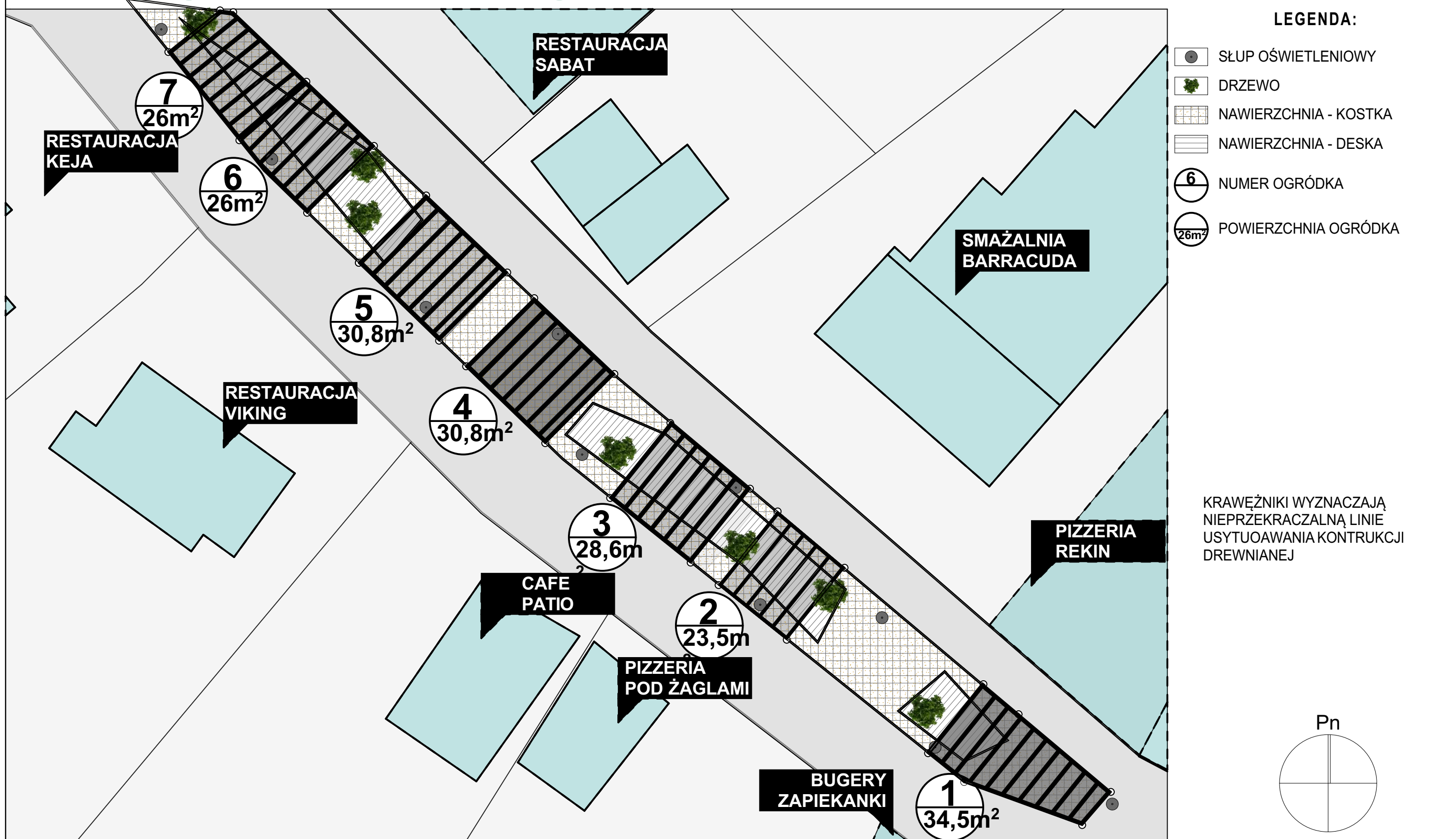

PROJEKT ZAŁOŻENIA

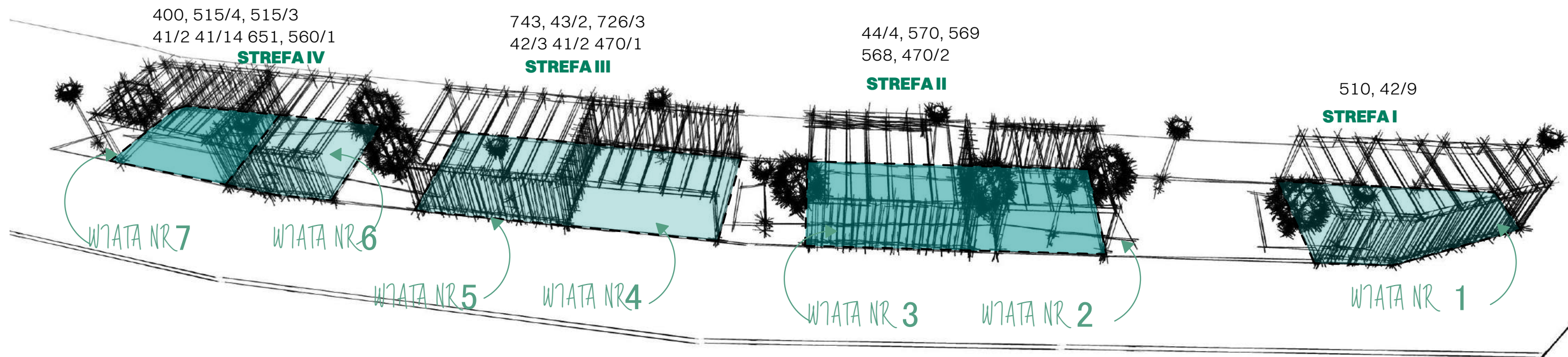

Wydziela się 7 terenów pod dzierżawę, do przetargu przystąpić mogą właściciele punktów gastronomicznych znajdujących się w wyznaczonych strefach. Ogródki powinny być zbliżone do siebie stylistycznie i kolorystycznie aby tworzyć jednolitą kompozycję będącą osią spacerowo gastronomiczną. W związku z czym opracowano precyzyjne wytyczne co do kształtu wyglądu i charakterystyki wszystkich elementów założenia. Wątpliwości oraz każde odstępstwo od założonego planu powinno być konsultowane z właścicielem działki drogowej: Gminą Rewal.

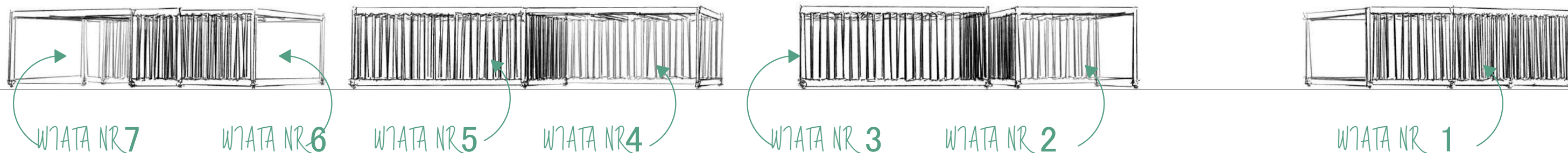

WIATA NR. 1

1. RZUT 1:100 POWIERZCHNIA 38m²

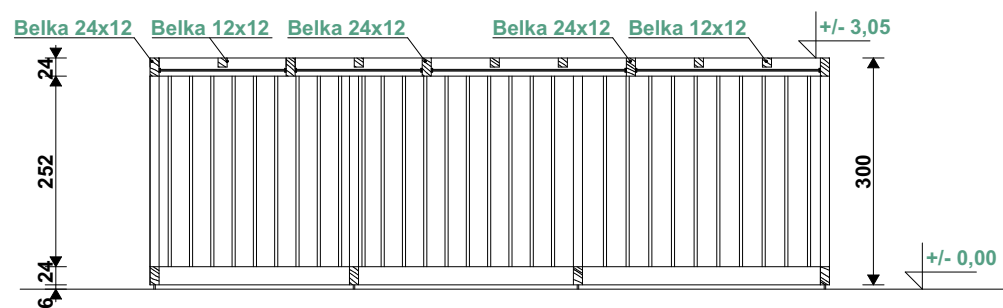
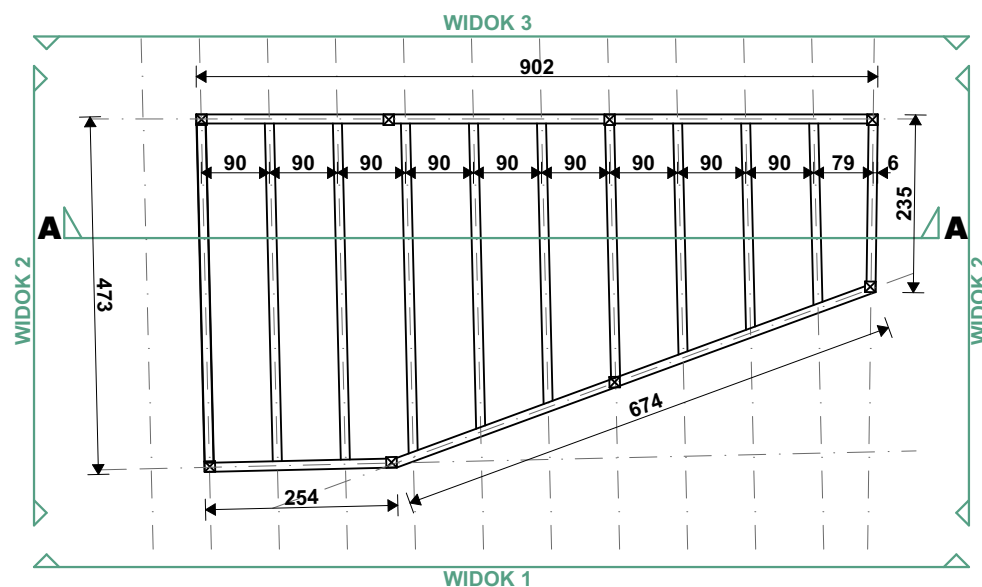

PRZEKRÓJ A-A 1:100

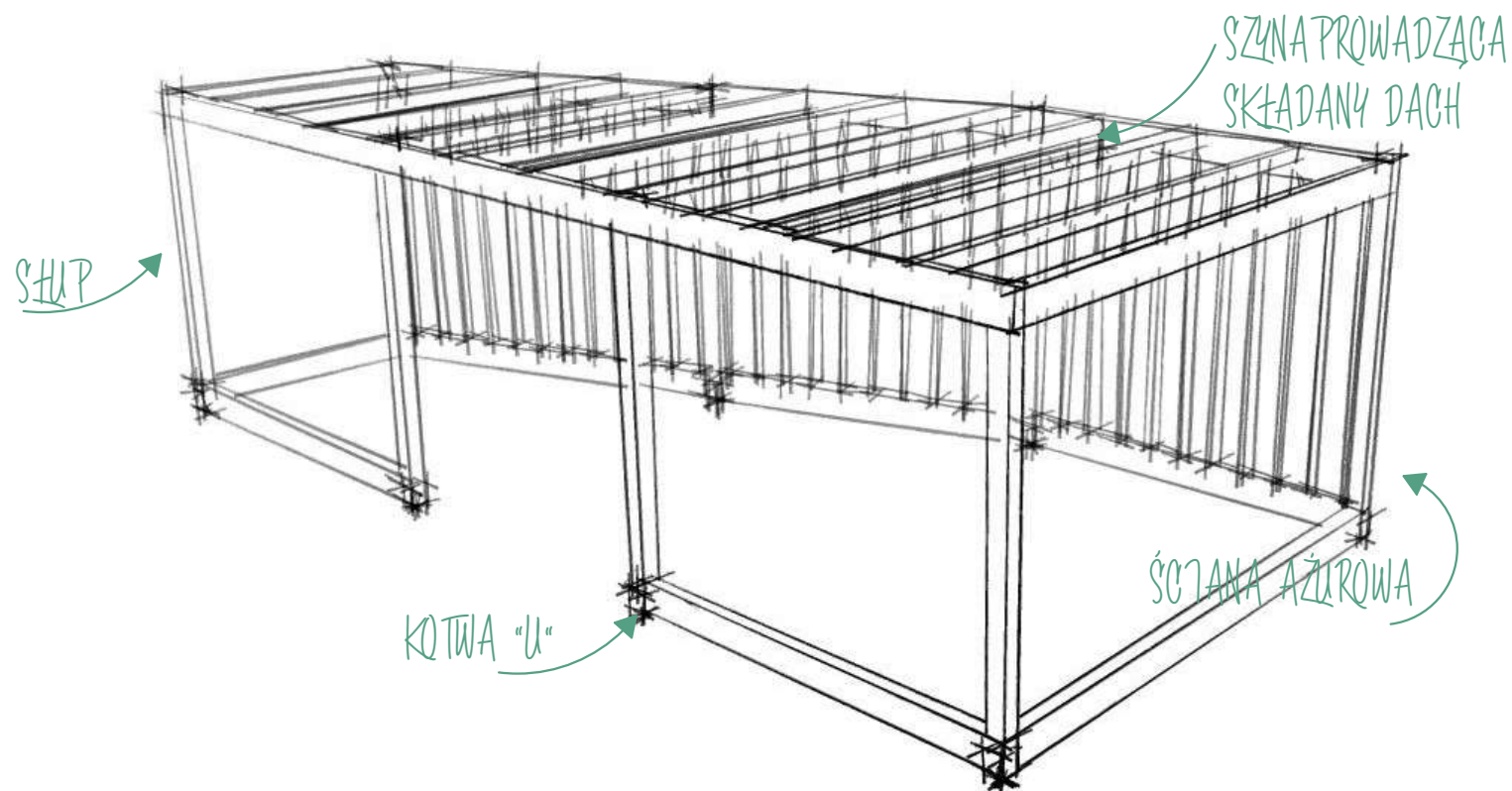

Ogródek stanowi konstrukcję samonośną. Osłonięty zadaszaniem z tkaniny składanym według schematu. Z jednej ze stron zaprojektowano ściankę ażurową z belek drewnianych w orientacji wertykalnej. Filarem konstrukcji obiektu są słupy drewniane o przekroju 14cm x 14cm montowane do podłoża za pomocą kotew stalowych typu: "U". Konstrukcję powinno się wykonać bez widocznych zastrzałów. Belki łączyć za pomocą łączeń ciesielskich oraz wkrętów typu torx. Konstrukcja powinna być bezpieczna dla użytkowników oraz osób postronnych. Pełną odpowiedzialność za montaż i użytkowanie konstrukcji ponosi właściciel punktu gastronomicznego.

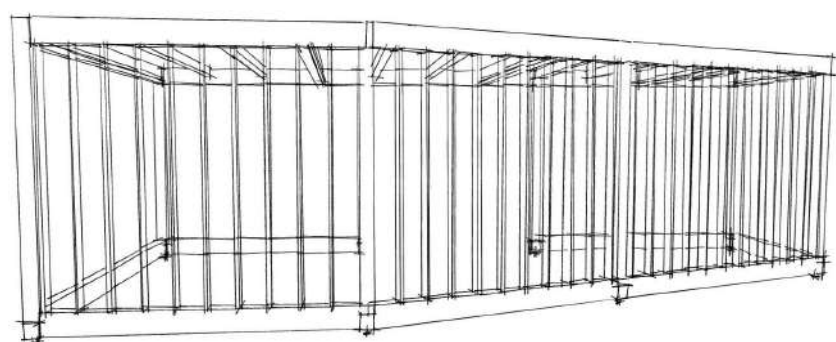

WIDOK 1

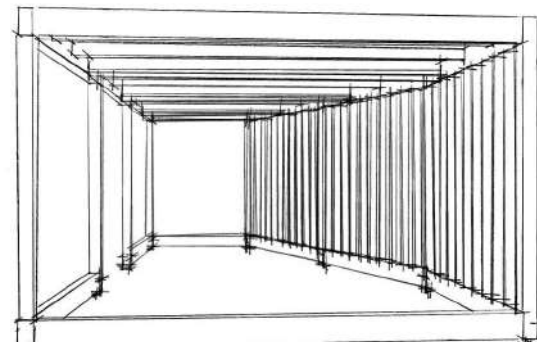

WIDOK 2

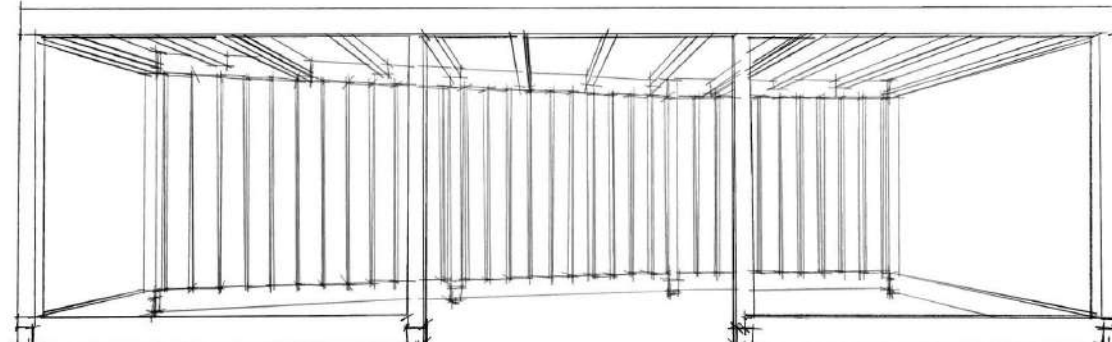

WIDOK 3

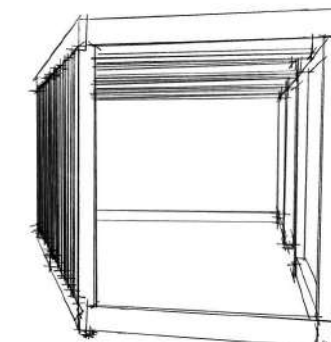

WIDOK 4

WIATA NR. 2

3. RZUT 1:100 POWIERZCHNIA 23,5m²

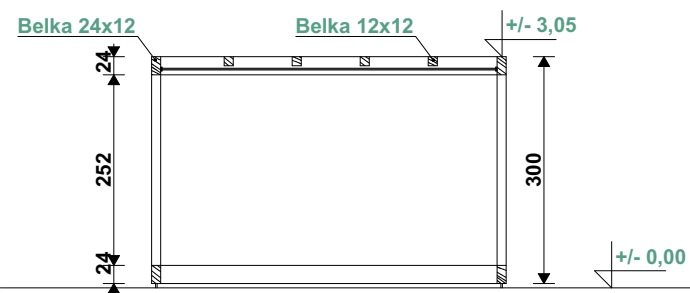
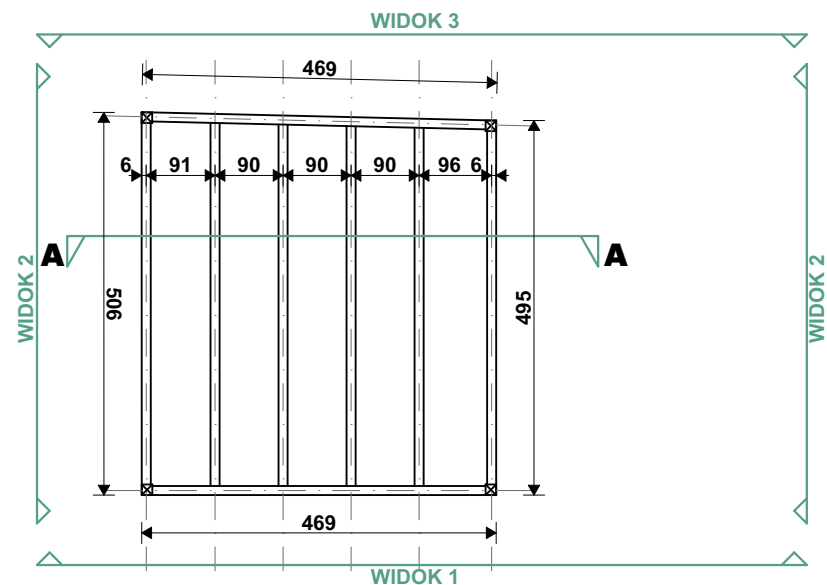

PRZEKRÓJ A-A 1:100

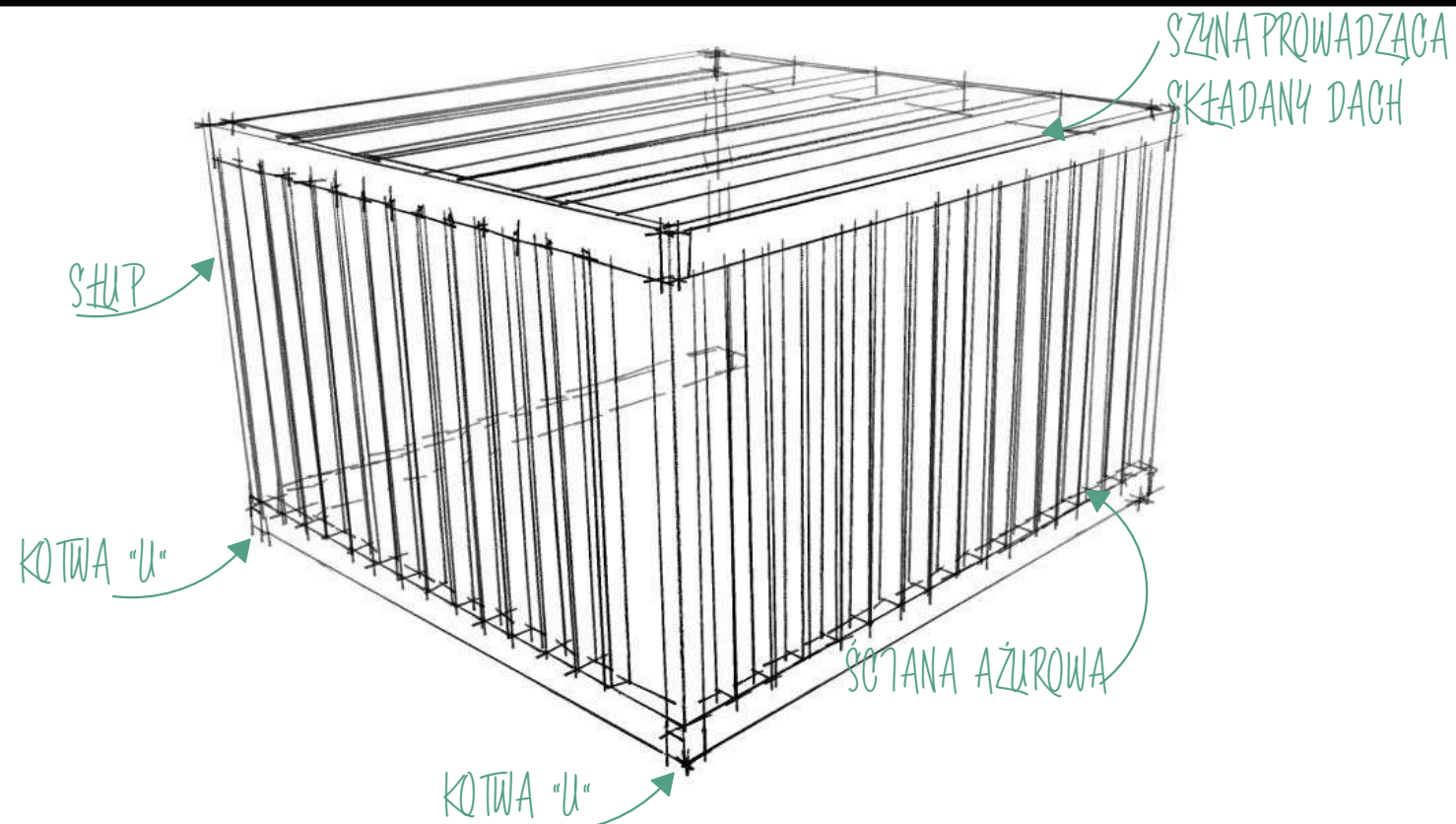

Ogródek stanowi konstrukcję samonośną. Osłonięty zadaszaniem z tkaniny składanym według schematu. Z jednej ze stron zaprojektowano ściankę ażurową z belek drewnianych w orientacji wertykalnej. Filarem konstrukcji obiektu są słupy drewniane o przekroju 14cm x 14cm montowane do podłoża za pomocą kotew stalowych typu: "U". Konstrukcję powinno się wykonać bez widocznych zastrzałów. Belki łączyć za pomocą łączeń ciesielskich oraz wkrętów typu torx. Konstrukcja powinna być bezpieczna dla użytkowników oraz osób postronnych. Pełną odpowiedzialność za montaż i użytkowanie konstrukcji ponosi właściciel punktu gastronomicznego.

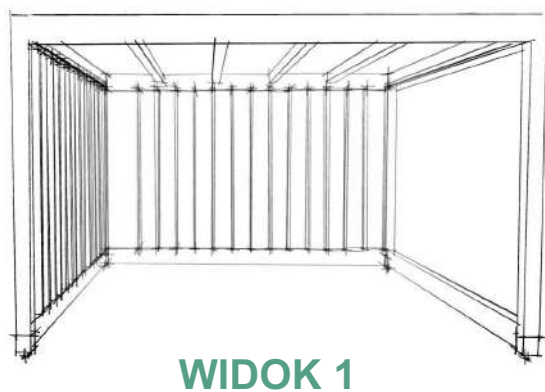

WIDOK 1

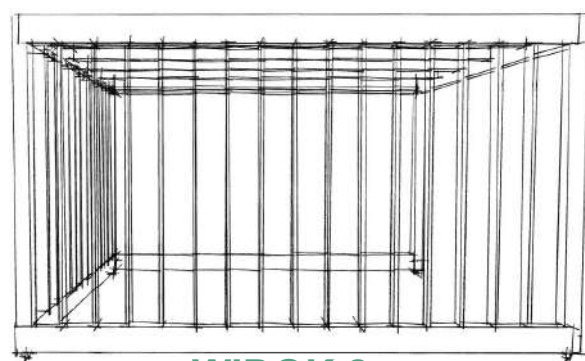

WIDOK 2

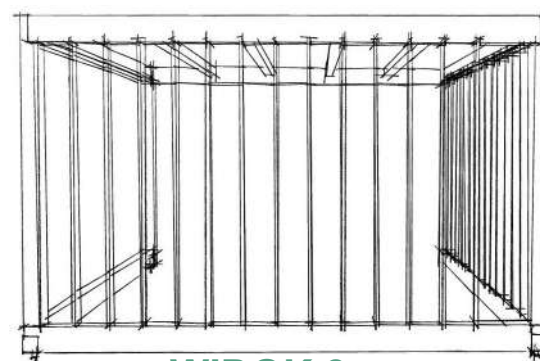

WIDOK 3

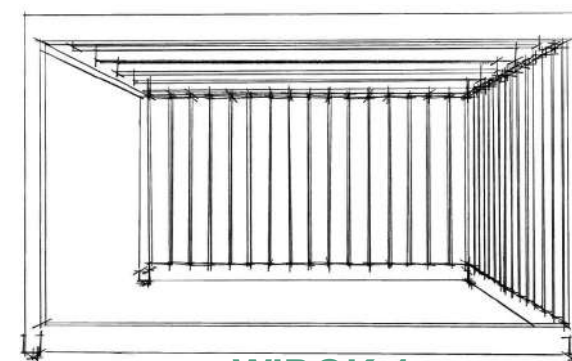

WIDOK 4

WIATA NR. 3

2. RZUT 1:100 POWIERZCHNIA 37m²

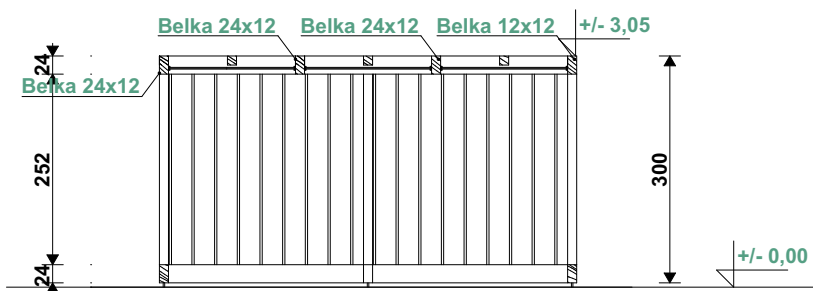
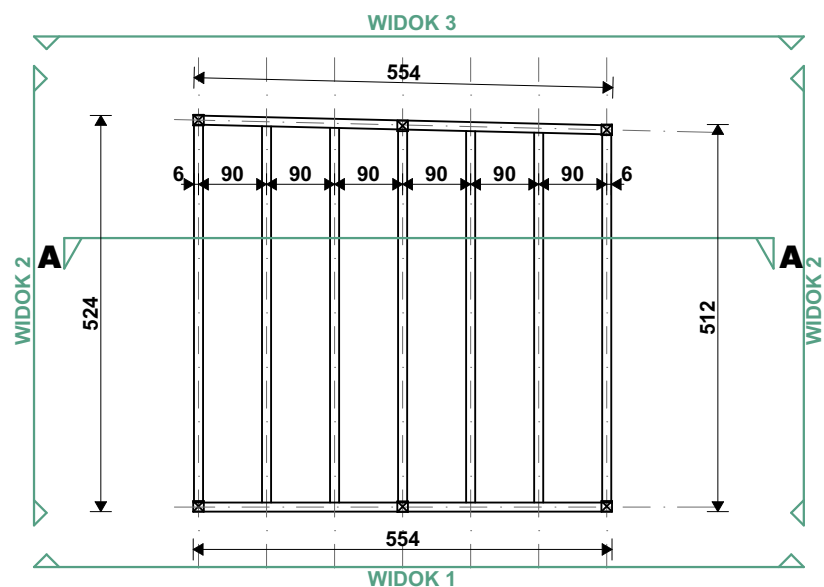

PRZEKRÓJ A-A 1:100

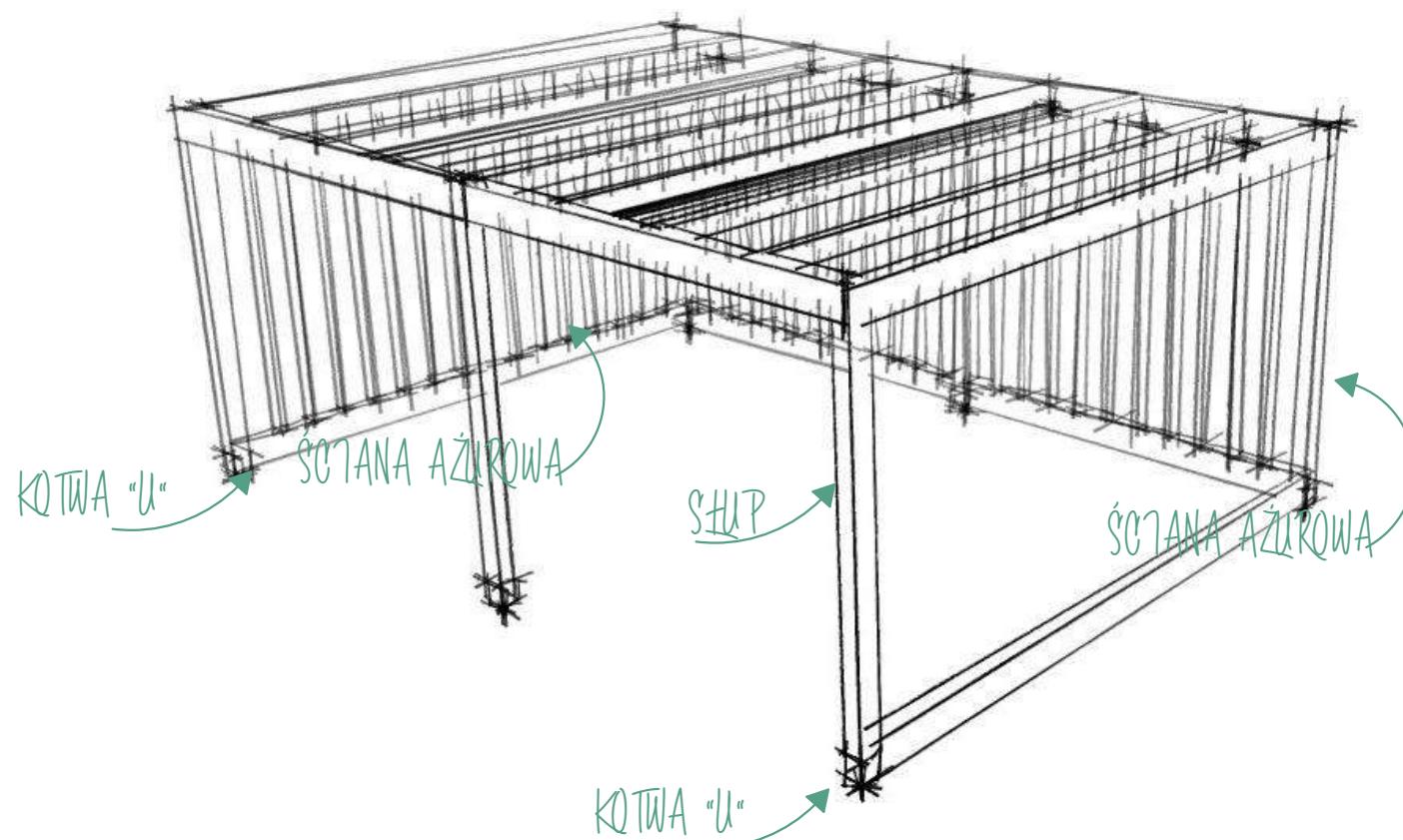

Ogródek stanowi konstrukcję samonośną. Osłonięty zadaszaniem z tkaniny składanym według schematu. Z jednej ze stron zaprojektowano ściankę ażurową z belek drewnianych w orientacji wertykalnej. Filarem konstrukcji obiektu są słupy drewniane o przekroju 14cm x 14cm montowane do podłoża za pomocą kotew stalowych typu: "U". Konstrukcję powinno się wykonać bez widocznych zastrzałów. Belki łączyć za pomocą łączeń ciesielskich oraz wkrętów typu torx. Konstrukcja powinna być bezpieczna dla użytkowników oraz osób postronnych. Pełną odpowiedzialność za montaż i użytkowanie konstrukcji ponosi właściciel punktu gastronomicznego.

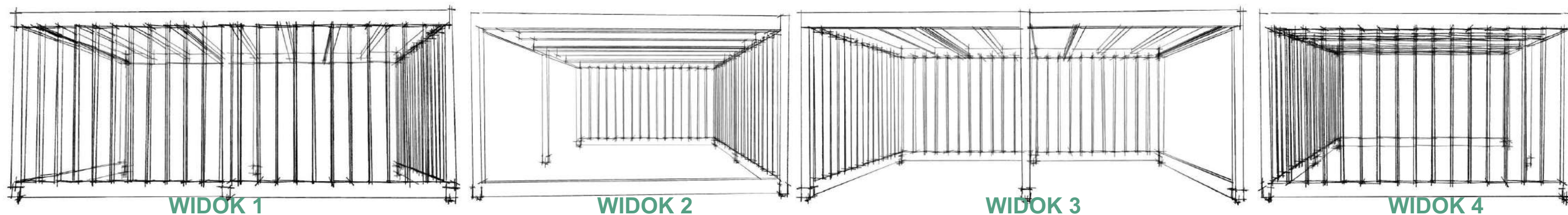

WIATA NR. 4

4. RZUT 1:100 POWIERZCHNIA 36m²

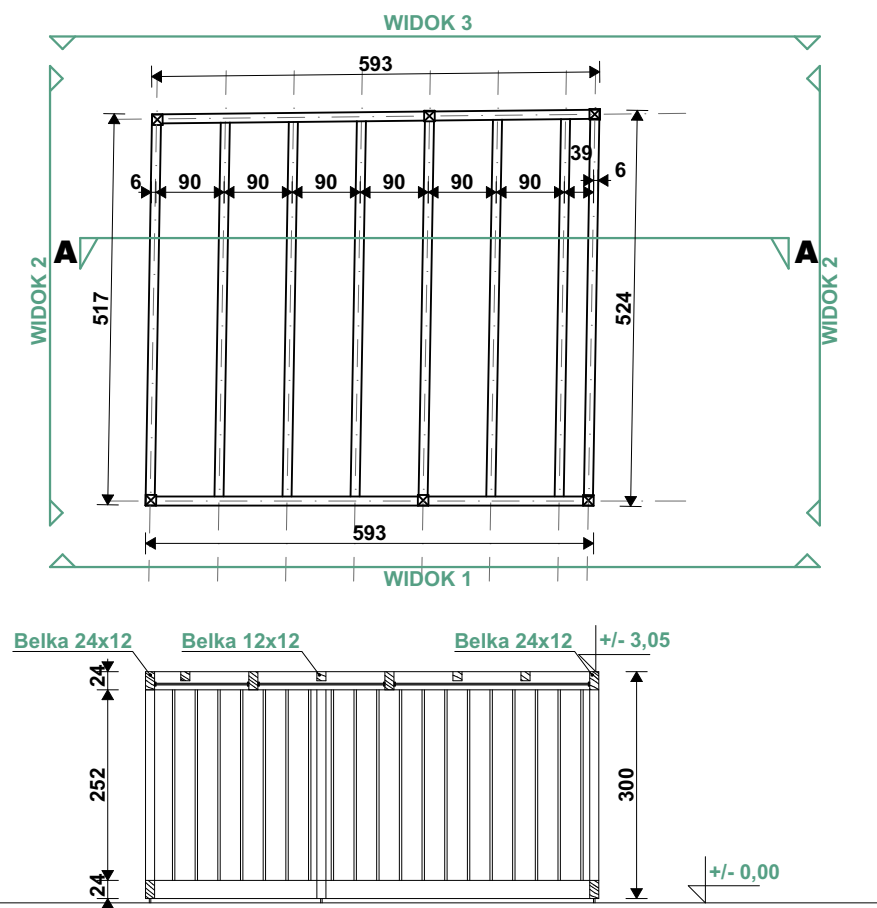

PRZEKRÓJ A-A 1:100

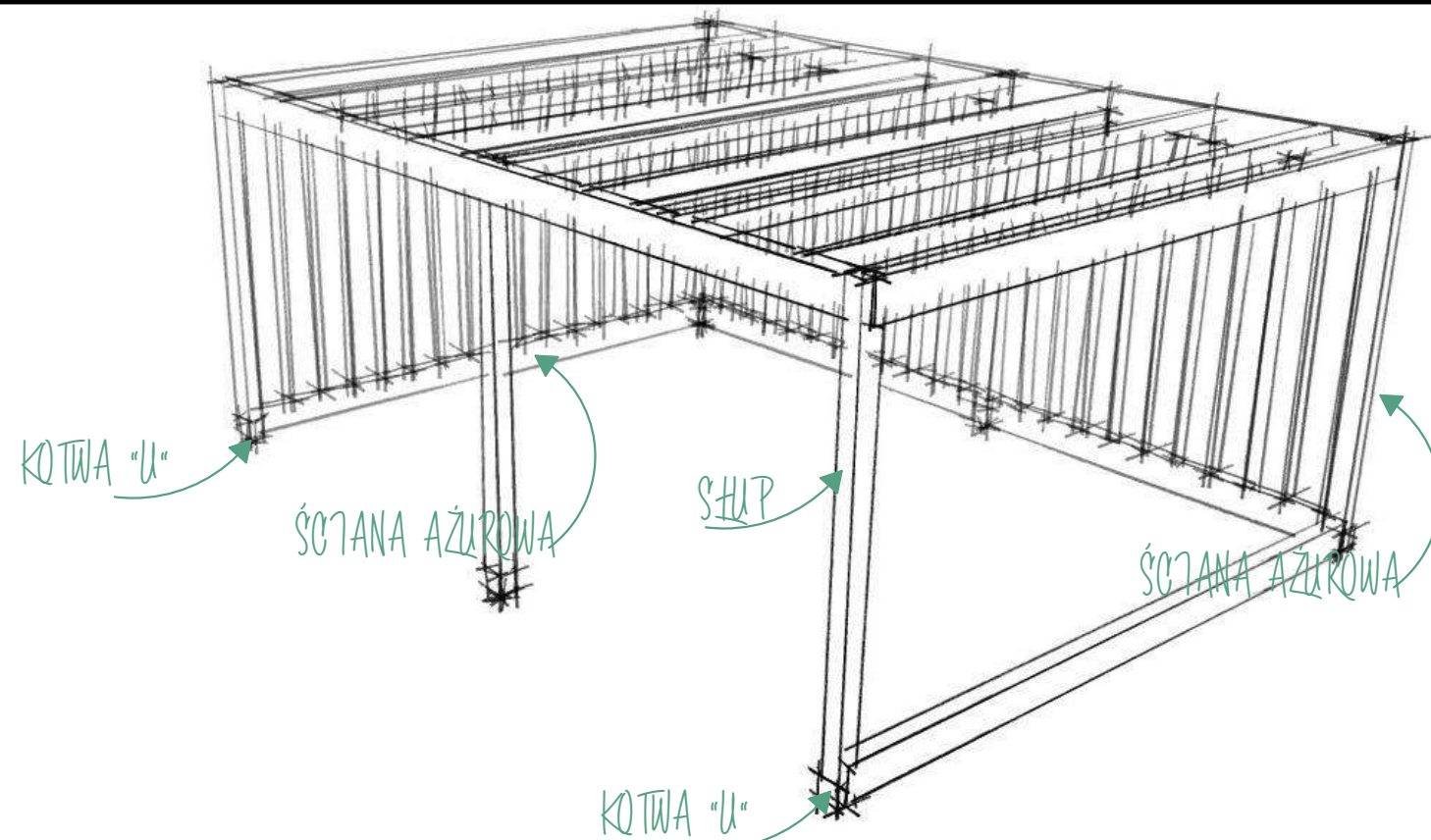

Ogródek stanowi konstrukcję samonośną. Osłonięty zadaszaniem z tkaniny składanym według schematu. Z jednej ze stron zaprojektowano ściankę ażurową z belek drewnianych w orientacji wertykalnej. Filarem konstrukcji obiektu są słupy drewniane o przekroju 14cm x 14cm montowane do podłoża za pomocą kotew stalowych typu: "U". Konstrukcję powinno się wykonać bez widocznych zastrzałów. Belki łączyć za pomocą łączeń ciesielskich oraz wkrętów typu torx. Konstrukcja powinna być bezpieczna dla użytkowników oraz osób postronnych. Pełną odpowiedzialność za montaż i użytkowanie konstrukcji ponosi właściciel punktu gastronomicznego.

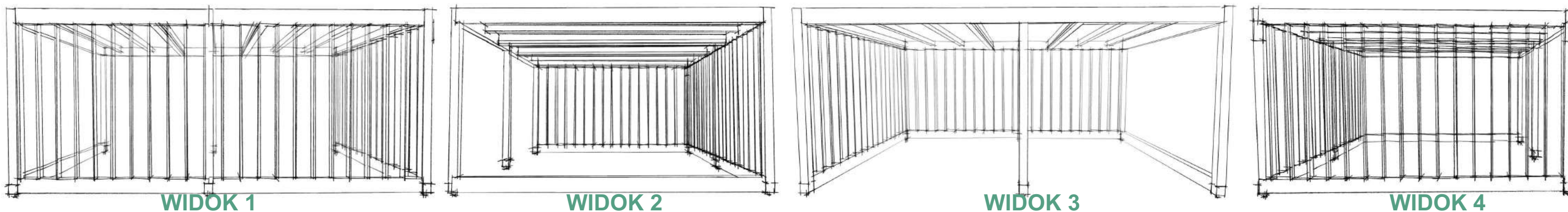

WIATA NR. 5

5. RZUT 1:100 POWIERZCHNIA 36m²

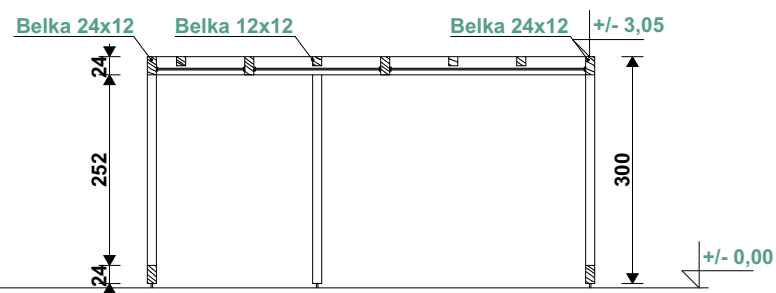
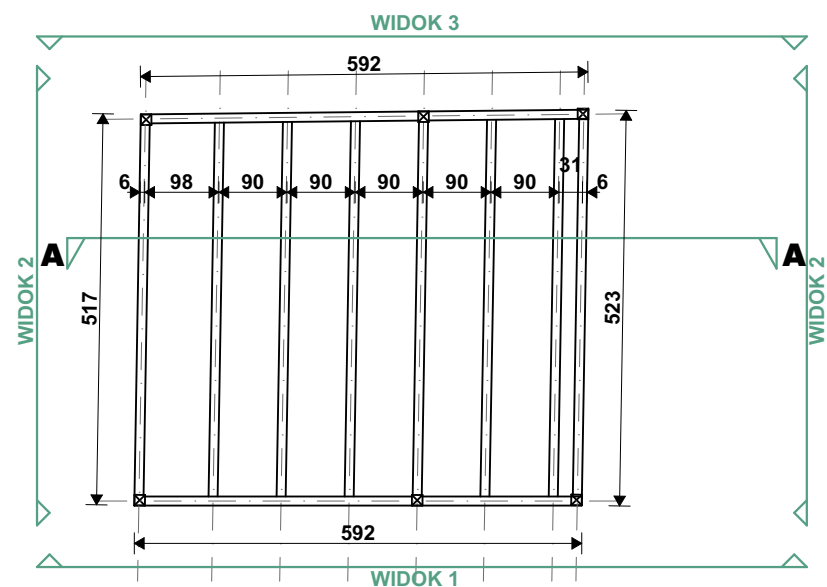

PRZEKRÓJ A-A 1:100

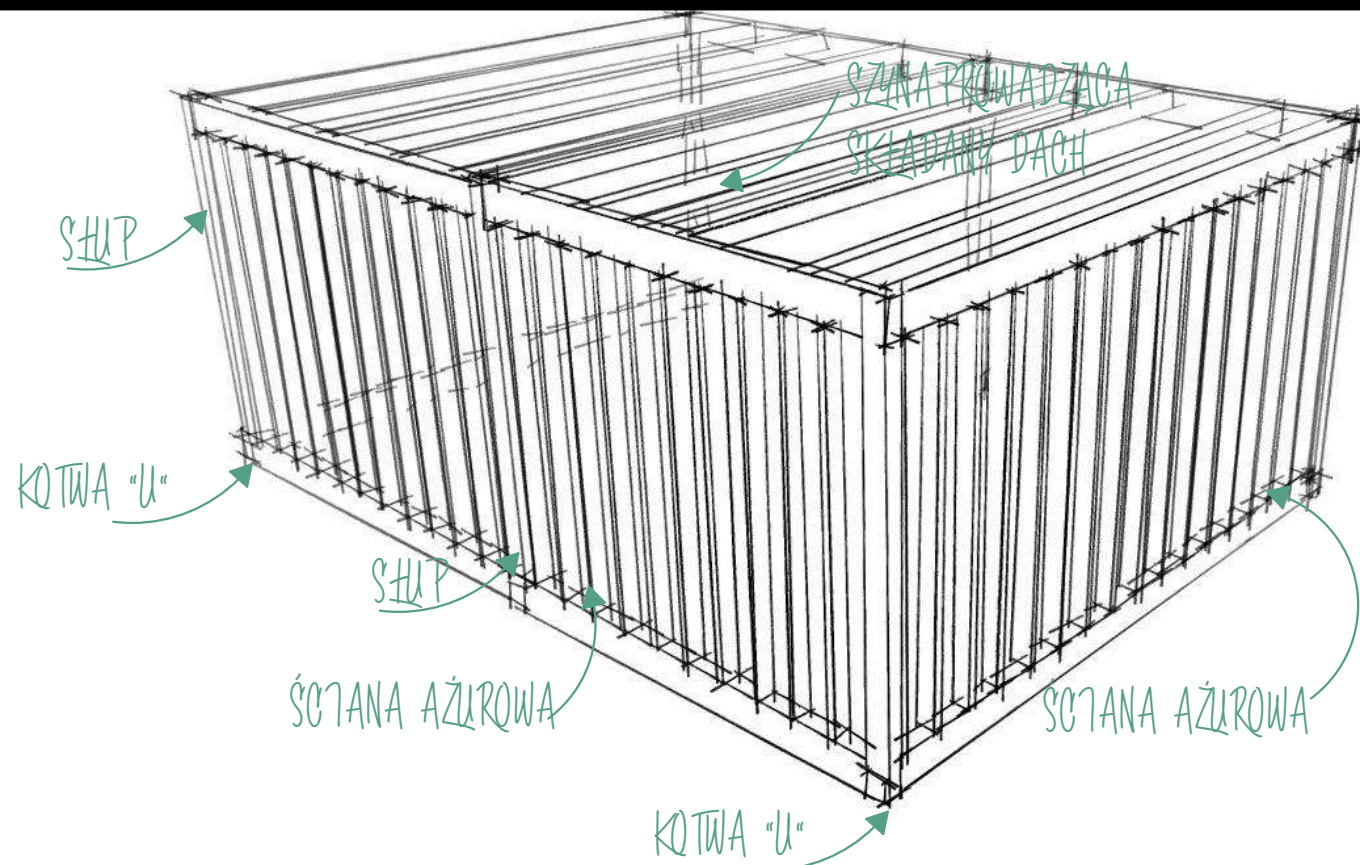

Ogródek stanowi konstrukcję samonośną. Osłonięty zadaszaniem z tkaniny składanym według schematu. Z jednej ze stron zaprojektowano ściankę ażurową z belek drewnianych w orientacji wertykalnej. Filarem konstrukcji obiektu są słupy drewniane o przekroju 14cm x 14cm montowane do podłoża za pomocą kotew stalowych typu: "U". Konstrukcję powinno się wykonać bez widocznych zastrzałów. Belki łączyć za pomocą łączeń ciesielskich oraz wkrętów typu torx. Konstrukcja powinna być bezpieczna dla użytkowników oraz osób postronnych. Pełną odpowiedzialność za montaż i użytkowanie konstrukcji ponosi właściciel punktu gastronomicznego.

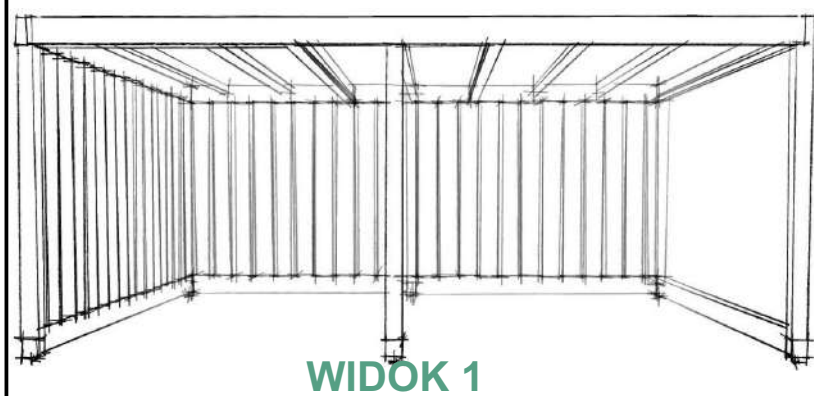

WIDOK 1

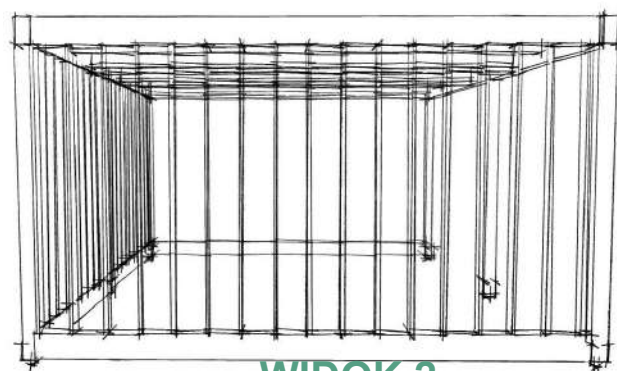

WIDOK 2

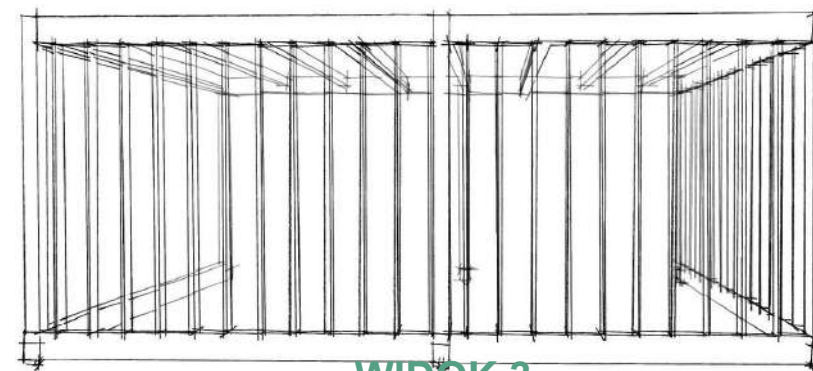

WIDOK 3

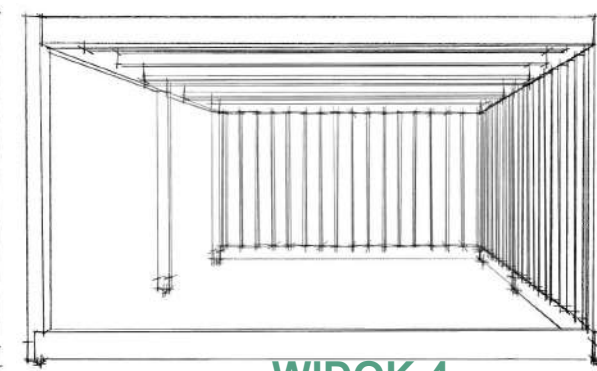

WIDOK 4

WIATA NR. 6

6. RZUT 1:100 POWIERZCHNIA 26m²

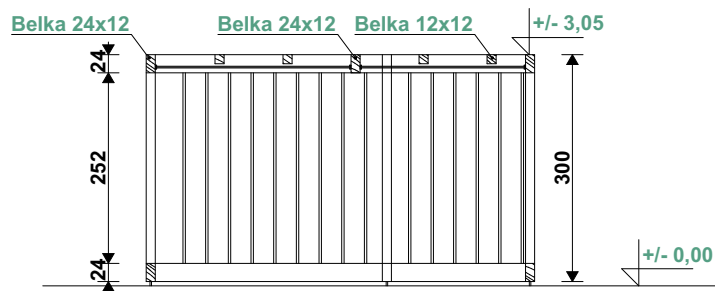
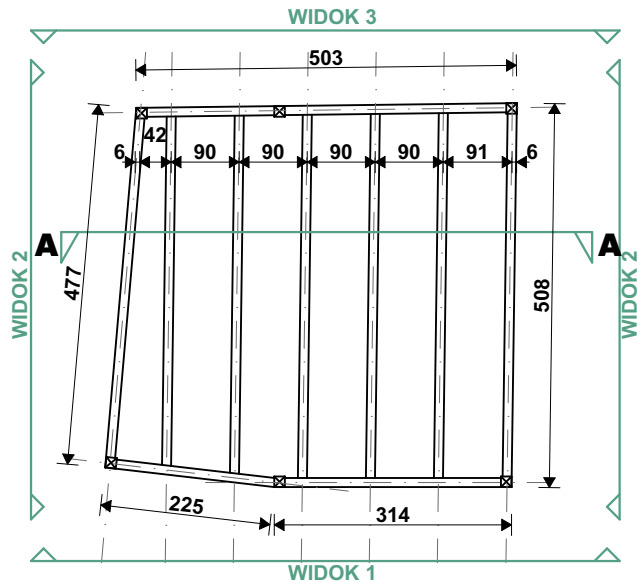

PRZEKRÓJ A-A 1:100

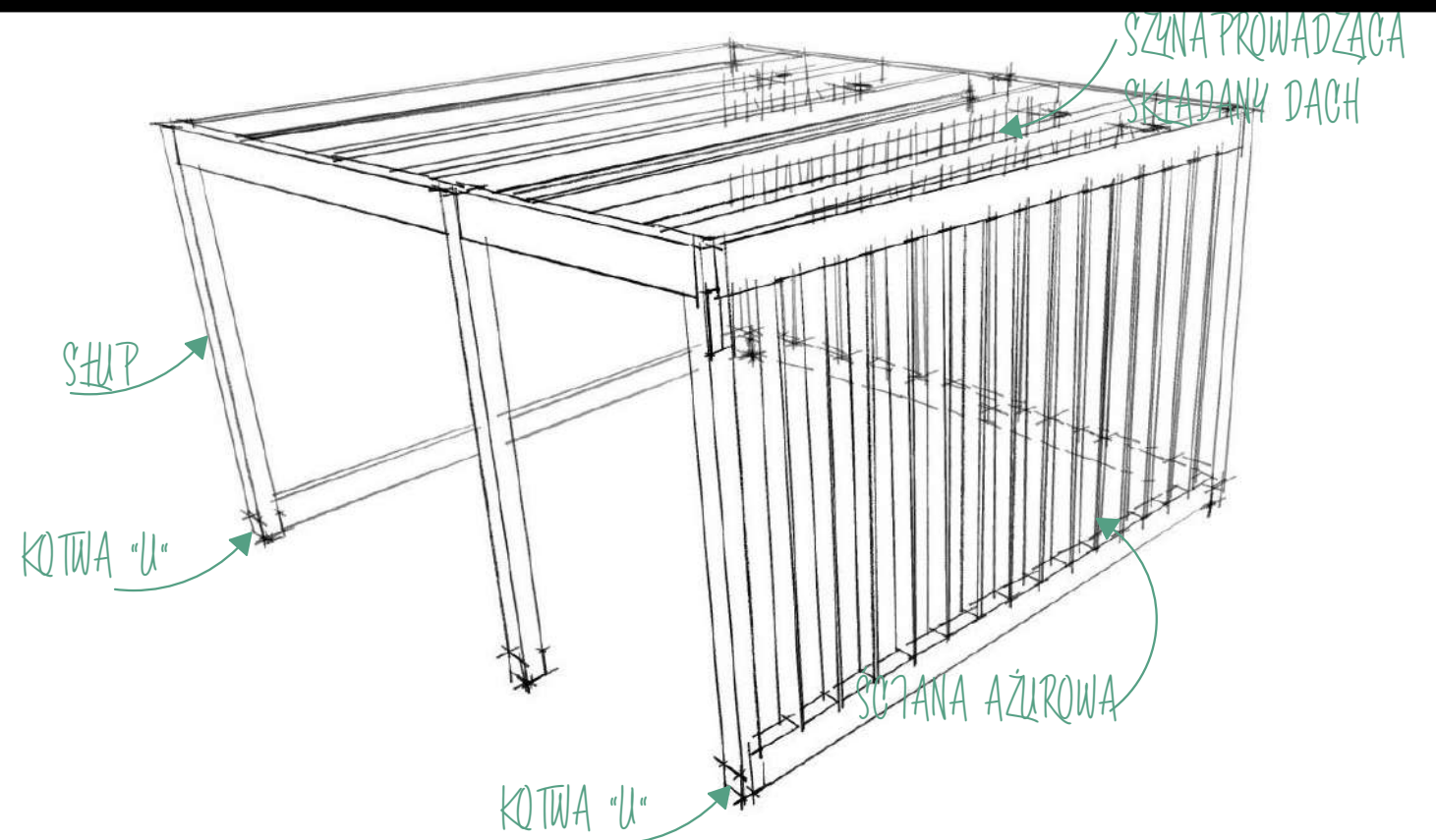

Ogródek stanowi konstrukcję samonośną. Osłonięty zadaszaniem z tkaniny składanym według schematu. Z jednej ze stron zaprojektowano ściankę ażurową z belek drewnianych w orientacji wertykalnej. Filarem konstrukcji obiektu są słupy drewniane o przekroju 14cm x 14cm montowane do podłoża za pomocą kotew stalowych typu: "U". Konstrukcję powinno się wykonać bez widocznych zastrzałów. Belki łączyć za pomocą łączeń ciesielskich oraz wkrętów typu torx. Konstrukcja powinna być bezpieczna dla użytkowników oraz osób postronnych. Pełną odpowiedzialność za montaż i użytkowanie konstrukcji ponosi właściciel punktu gastronomicznego.

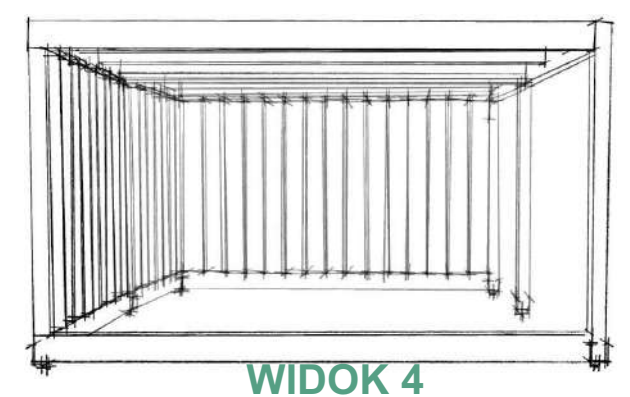
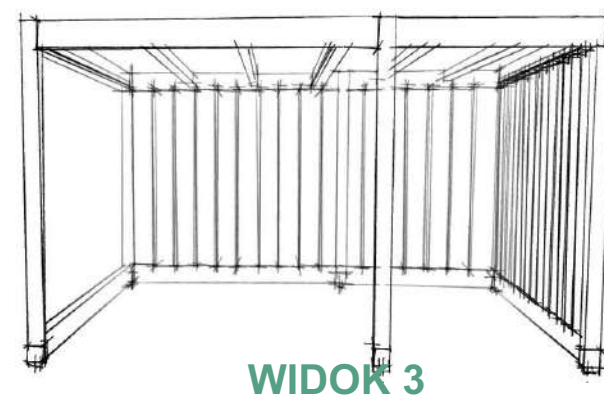
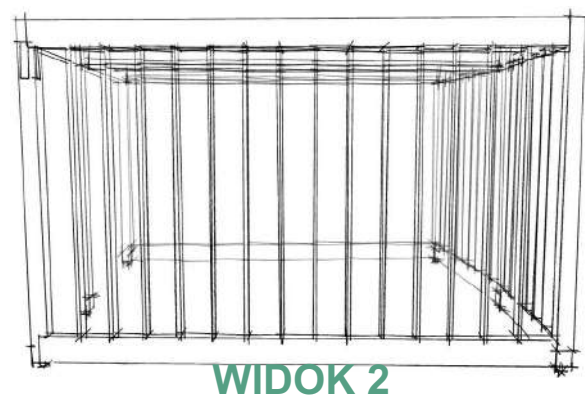
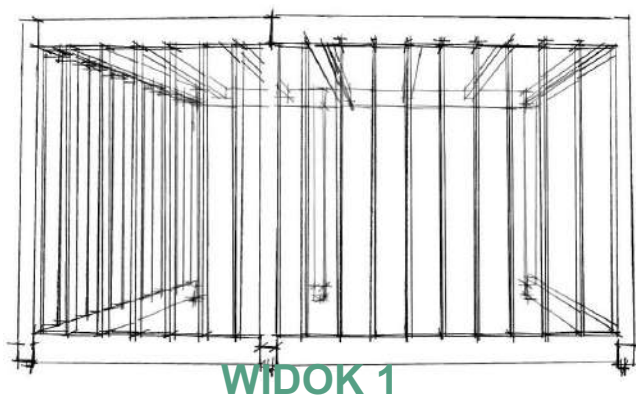

WIATA NR. 7

7. RZUT 1:100 POWIERZCHNIA 26m²

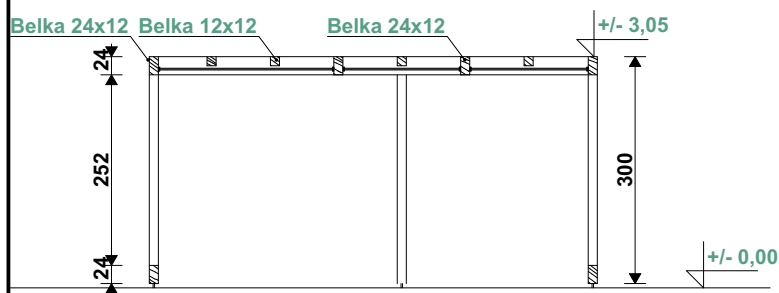
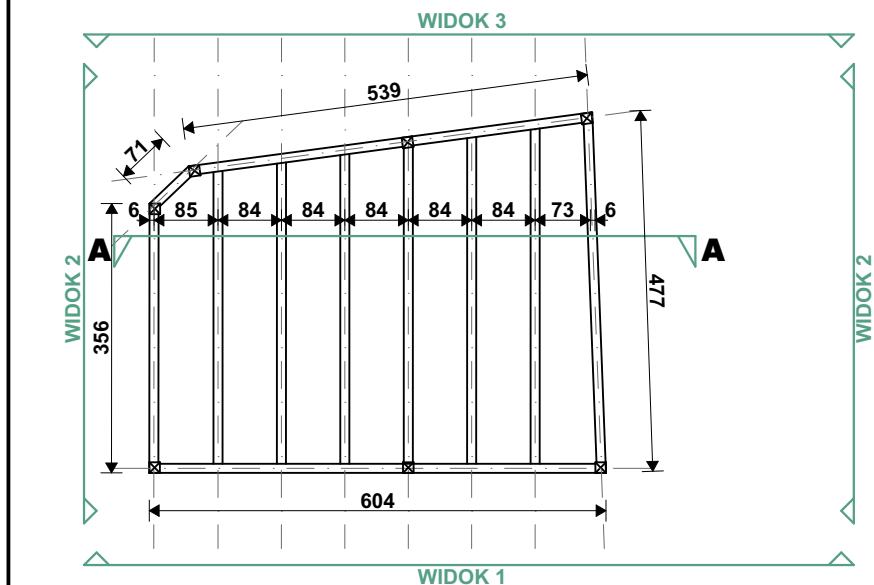

PRZEKRÓJ A-A 1:100

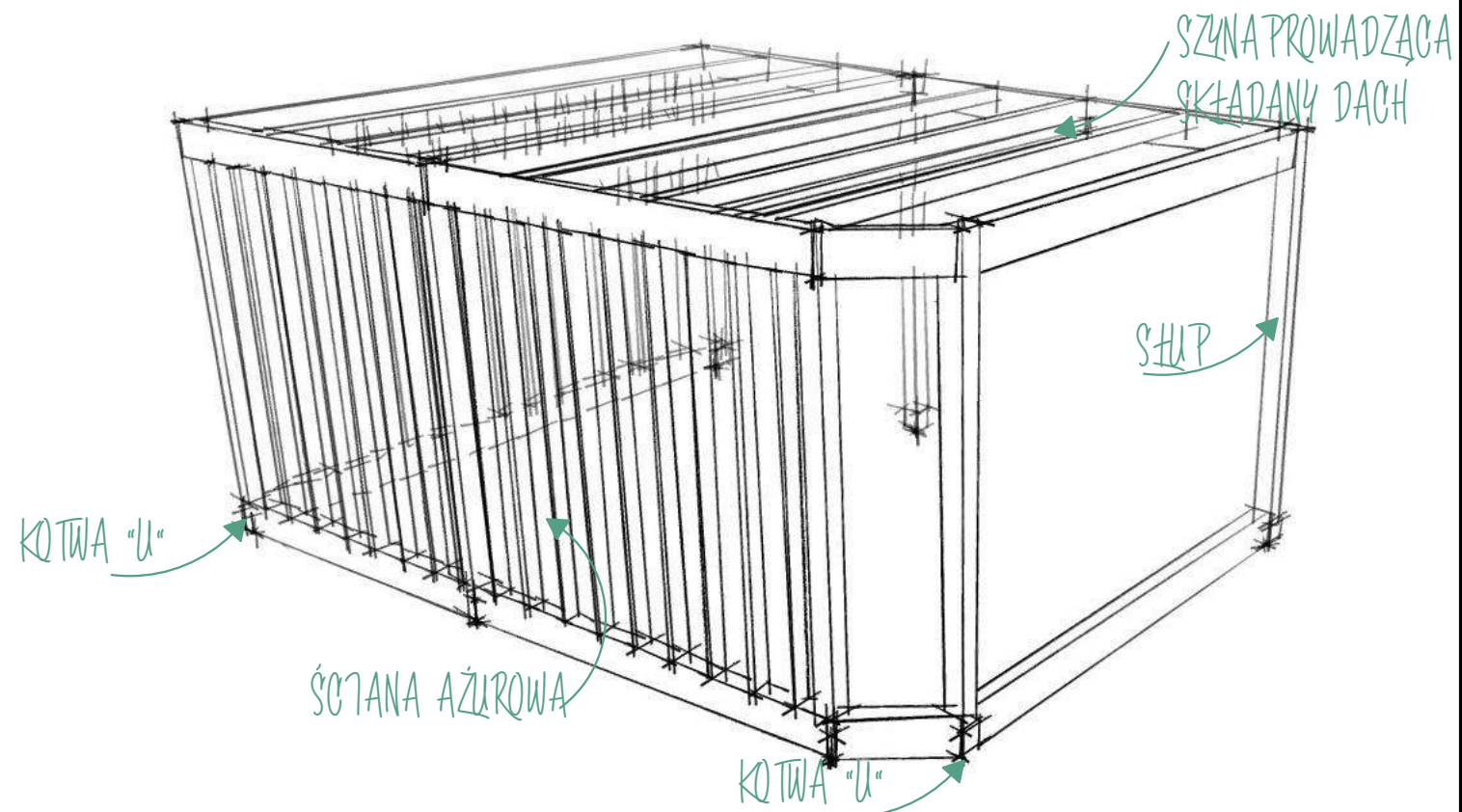

Ogródek stanowi konstrukcję samonośną. Osłonięty zadaszaniem z tkaniny składanym według schematu. Z jednej ze stron zaprojektowano ściankę ażurową z belek drewnianych w orientacji wertykalnej. Filarem konstrukcji obiektu są słupy drewniane o przekroju 14cm x 14cm montowane do podłoża za pomocą kotew stalowych typu: "U". Konstrukcję powinno się wykonać bez widocznych zastrzałów. Belki łączyć za pomocą łączeń ciesielskich oraz wkrętów typu torx. Konstrukcja powinna być bezpieczna dla użytkowników oraz osób postronnych. Pełną odpowiedzialność za montaż i użytkowanie konstrukcji ponosi właściciel punktu gastronomicznego.

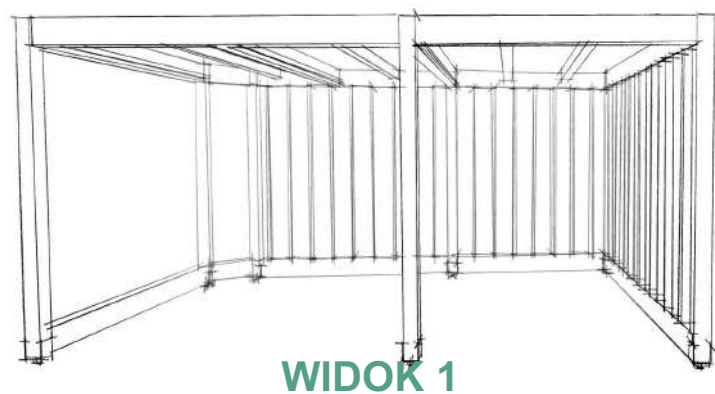

WIDOK 1

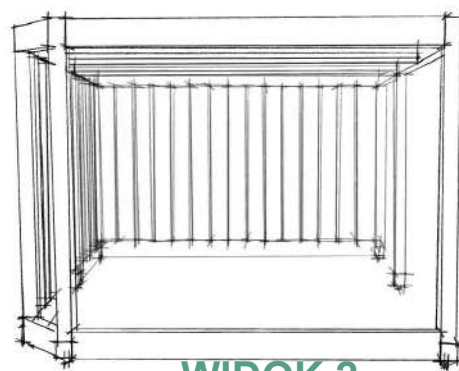

WIDOK 2

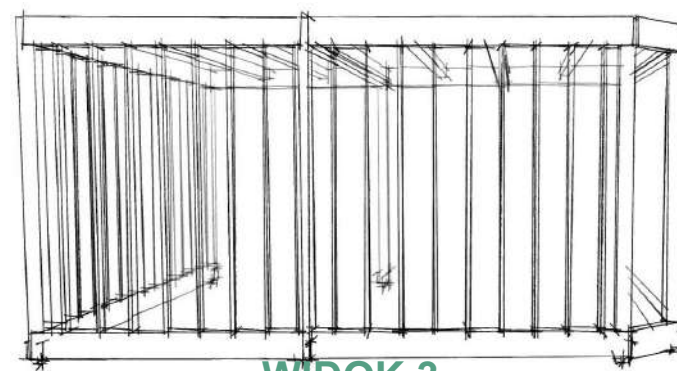

WIDOK 3

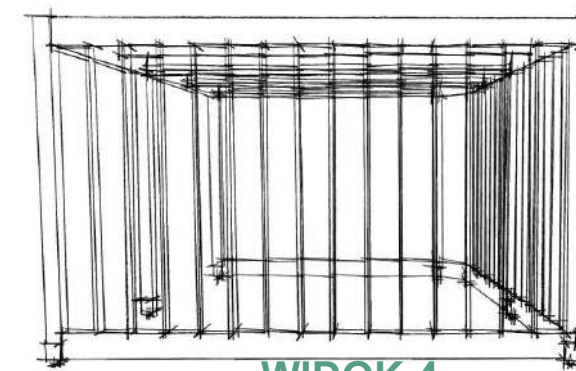

WIDOK 4

ZADASZENIE

SCHEMAT MONTAŻU ZADASZENIA

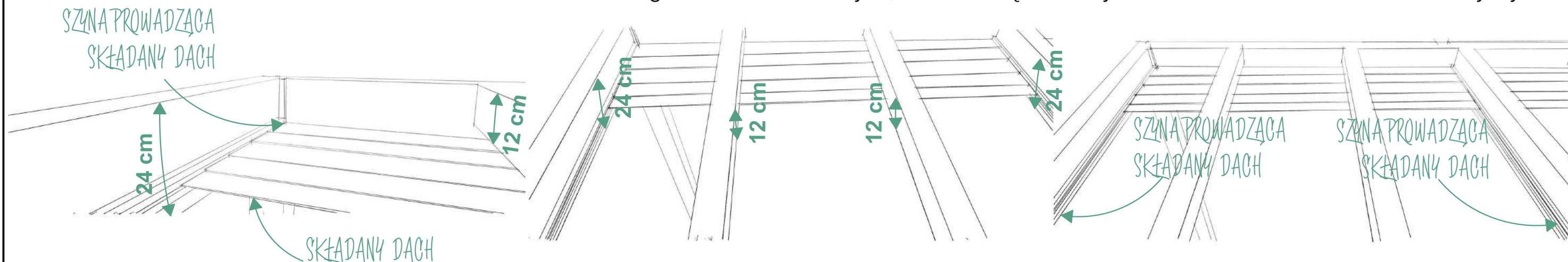

Do belek konstrukcyjnych zamontowano szynę prowadzącą. Po których na prowadnicach instaluje się zadaszenie, materiałowe, wodoszczelne składane. Zadaszenie powinno być łatwo demontowane. Nie dopuszcza się przykrywania wiaty: blachą, poliwęglanem, papą, plandeką, gontem bitumicznym, dachówką lub innym materiałem niż materiał tekstylny.

KOLORYSTYKA

KOLORYSTYKA OGRÓDKÓW

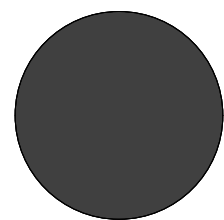

RAL9004

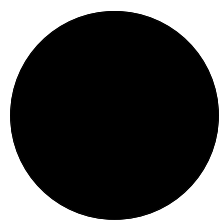

RAL9005

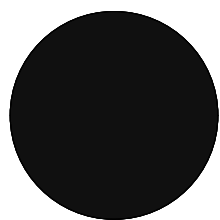

RAL9011

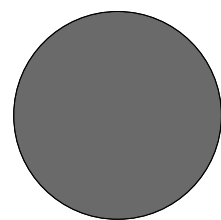

RAL9017

Dopuszczalna kolorystyka konstrukcji wiaty to następujące kolory z palety RAL:

RAL9004, RAL9005, RAL9011, RAL9017

KOLORYSTYKA ZADASZENIA

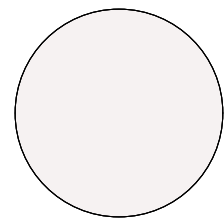

RAL9001

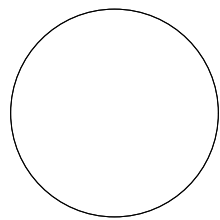

RAL9002

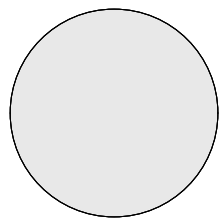

RAL9003

Dopuszczalna kolorystyka zadaszenia to następujące kolory z palety RAL:

RAL9001, RAL9002, RAL9003

SCHEMAT MONTAŻU DO PODŁOŻA

KOTWA STALOWA OCYNKOWANA

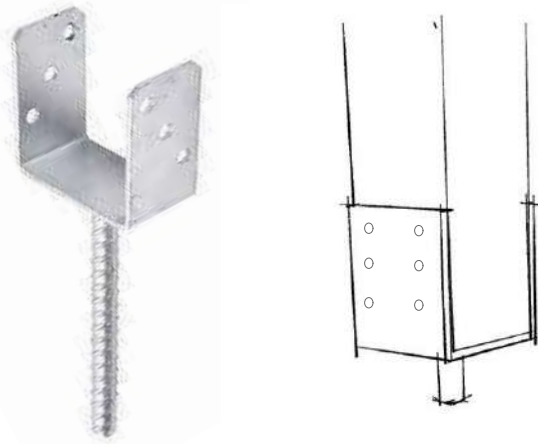

Montaż konstrukcji wiaty do podłoża powinien odbyć się w sposób nie ingerencyjny w istniejącą nawierzchnię. Dopuszcza się instalację kotew stalowych ocynkowanych typu "U" za pomocą jednego otworu w nawierzchni. Stoliki, krzesła donice i inne meble stoją bezpośrednio na istniejącej nawierzchni. Nie dopuszcza się podnoszenia posadowienia na przykład na deskach na legarach.

REKLAMY

CHARAKTERYSTYKA MONTAŻU REKLAM

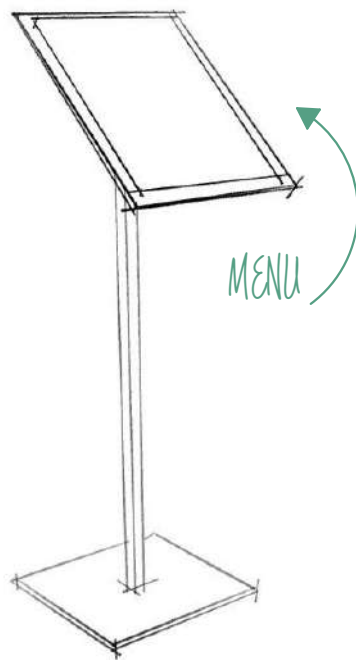

Zabrania się montażu reklam i bilbordów zarówno na ogródku jak i na elementach dekoracyjnych i meblach jak donice, stoły, potykacze. Dopuszcza się ustawienie w granicach ogródka stojaka z menu restauracji. Dopuszcza się również instalację napisu nad wejściem do ogródka z nazwą lokalu białą czcionką na czarnym tle, o wymiarach nie przekraczających 60 cm wysokości i 120 cm długości.

DONICE, ZIELEŃ, ROŚLINNOŚĆ

WYTTCZNE ROZMIESZCZENIA ELEMENTÓW DEKORACJI ORAZ MEBLI

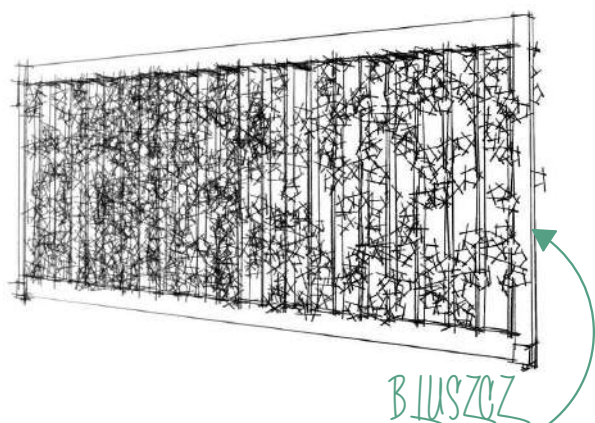

Ażurowa "ściana" z pionowych belek stanowiąca ogrodzenie z jednej ze stron ogródka dopuszcza się pokrycie żywą roślinnością bluszczową, która tworzyć będzie "zieloną żywą ścianę". Stanowi odgrodzenie zapewniającą kameralność i komfort oraz barierę akustyczną.

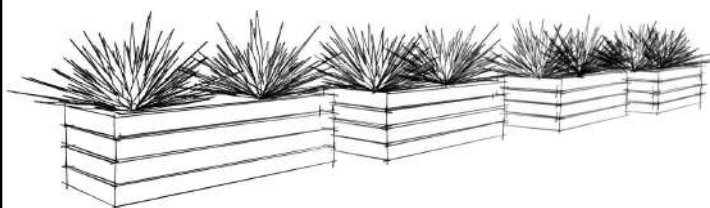

Nie dopuszcza się montażu płotków oraz ogrodzeń. Jedynym dopuszczalnym odgrodzeniem jest odgrodzenie za pomocą donic. Preferowana roślinność to: palmy, Juki, rododendrony. Rośliny liściaste i iglaste, o przeważającej kolorystyce zielonej. Należy zwrócić uwagę aby były to rośliny dedykowane do gastronomii, nie wspomagające rozprzestrzeniania niu się owadów. Materiał z jakich dopuszcza się wykonanie donic to drewno, beton lub kamień. Kolorystyka stonowana, odcienie bieli, szarości i czerni.

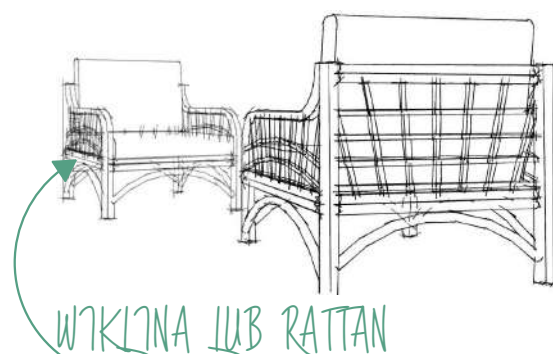

Stoliki i krzesła powinny się charakteryzować wysoką estetyką, Powinny to być meble rattanowe, technorattanowe, wiklinowe lub drewniane, z zastrzeżeniem, że nie mogą to być stoły z ławkami popularne "ławostoly".

WIDOK 1



WIDOK 2



WIDOK 3



WIDOK 4



WIDOK 5























