



Rewal, dnia 22 kwietnia 2015r.

Pani

**Karolina Wirszyc-Sitkowska
Wicedyrektor
Delegatury Najwyższej
Izby Kontroli w Szczecinie**

OrA. 1712.1.2015

Odpowiadając na wystąpienie pokontrolne LSZ-4110-002-01/2014 z dnia 31 marca 2015r. wystosowane po przeprowadzeniu kontroli R/14/006 „Nadzór nad inwestycjami w pasie nadbrzeżnym w Gminie Rewal” uprzejmie informuję o sposobie wykonania wniosków oraz o podjętych działaniach :

pkt. 1 str. 12 wystąpienia

Przystąpiono do prac związanych z przygotowaniem trzyletnich planów wykorzystania zasobu nieruchomości, o których mowa w przepisach art. 25 ust. 1 i 2 w związku z art. 23 ust. 1 ustawy o gospodarce nieruchomościami. Program zostanie wprowadzony najpóźniej do 30 września 2015r.

pkt. 4 str. 13 wystąpienia

Gmina uzyskała pisemne oświadczenie woli wyrażone przez Starostę Powiatu Gryfickiego dotyczące zgody na poddzierżawienie gruntów Skarbu Państwa (plaże) – załącznik Nr 1

pkt. 5.2 str. 15 wystąpienia

Został przygotowany i podpisany przez strony aneks do umowy dzierżawy w zakresie skrócenia czasu trwania umowy dzierżawy – załącznik Nr 2

pkt. 6 str. 15 wystąpienia

Został przygotowany i podpisany przez strony aneks do umowy dzierżawy dotyczący wykreślenia pkt. 4 w § 5 trwania umowy dzierżawy – załącznik Nr 3

pkt. 8 str. 16 wystąpienia

Dzierżawca do dnia 20.04.2015r. nie dokonał wpłaty. Ponownie wezwano do dokonania zapłaty. – załącznik Nr 4

pkt. 9.1 str. 17 wystąpienia

Został sprostowany aneks do umowy dzierżawy. - załącznik Nr 5

Przesłano zawiadomienie korygujące z terminem płatności do 30.04.2015r. Do dnia 20.04.2015r. nie odnotowano wpłaty. Termin płatności do 30 kwietnia 2015r. jeszcze nie upłynął – załącznik Nr 5.1

Potwierdzenie odbioru korespondencji – załącznik 5.2

pkt. 10 str. 18 wystąpienia

Wystosowano do Dzierżawcy zawiadomienie dotyczące proporcjonalnego naliczenia czynszu dzierżawy za okres od 1.01.2012r. do 19.04.2012r. Do dnia 20.04.2015r. nie odnotowano wpłaty. – załącznik Nr 6

Potwierdzenie odbioru korespondencji – załącznik Nr 6.1

Ponownie wezwano do dokonania zapłaty – załącznik Nr 6.2

pkt. 11.1 str. 18 wystąpienia

Dzierżawca do dnia 20.04.2015r. nie uregulował zaległości. Ponownie wezwano do dokonania zapłaty. – załącznik Nr 7

pkt. 11.2 str. 19 wystąpienia

Dzierżawca do dnia 20.04.2015r. nie uregulował zaległości. Ponownie wezwano do dokonania zapłaty. – załącznik Nr 8

pkt. 11.3 str. 19 wystąpienia

Dzierżawca do dnia 20.04.2015r. nie uregulował zaległości. Ponownie wezwano do dokonania zapłaty. – załącznik Nr 9

Przystąpiono do prac związanych z przygotowaniem przez Wójta pisemnych procedur dotyczących dochodzenia należności. Procedury zostaną wdrożone najpóźniej do 30 września 2015r.

IV. Wnioski str. 23 wystąpienia

pkt. 1 - jak wyżej - pkt. 1 str. 12 wystąpienia

pkt. 2 – jak wyżej - pkt. 5.2 str. 15 wystąpienia, pkt. 6 str. 15 wystąpienia , pkt. 9.1 str. 17 wystąpienia

pkt. 3

Przeprowadzono wstępną weryfikację zawartych przez Gminę Rewal umów dzierżaw na etapie prac związanych z przygotowaniem zawiadomień o wysokości czynszu dzierżawnego na rok 2015. Zostanie przygotowany wewnętrzny regulamin, co rocznego planu kontroli umów i nieruchomości oddanych w najem, dzierżawę, użyczenie. Regulamin planu kontroli zostanie przygotowany najpóźniej w terminie do 30 września 2015r.



pkt. 4 - jak wyżej - pkt. 11.3 str. 19 wystąpienia

pkt. 5

W przypadku złożenia uzasadnionych wniosków przez dzierżawców dotyczących obniżenia czynszu dzierżawy, roszczenie będzie realizowane po szczegółowym udokumentowaniu zaistniałego zdarzenia losowego.

pkt. 6

W uzasadnionych przypadkach w nowo zawieranych umowach dzierżawy zostaną wprowadzone zapisy określające sposób rozliczenia czynszu dzierżawnego. Dla przypadków gdy umowy zakończą swój bieg w ciągu roku kalendarzowego lub w przypadkach rozwiązania umowy w trakcie jej trwania, zostanie wskazane, że rozliczenie będzie następowało poprzez wyliczenie należnego czynszu proporcjonalnie do dnia rozwiązania umowy z wyłączeniem przypadków gdy dzierżawca wystąpi o rozwiązanie umowy w okresie od 1 lutego do 31 sierpnia. Wniosek o rozwiązanie umowy w okresie od 1 lutego do 31 sierpnia będzie skutkował koniecznością wpłaty czynszu zgodnie z obowiązującą w danym roku kalendarzowym stawką dzierżawy.

Z poważaniem

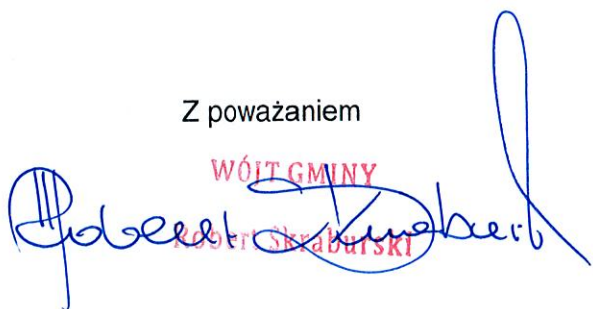
WÓJT GMINY
Robert Skaburski

STAROSTA
POWIATU GRYFICKIEGO

P. E. Kowaynska / 

Gryfice, dnia 24 marca 2015 r.

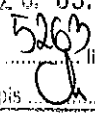
URZĄD GMINY REWAL	
WPLYNEŁO	
dn. 26. 03. 2015	
Poz. Nr	liczba zał.
Podpis	

ÓSWIADCZENIE

Działając w imieniu Skarbu Państwa oświadczam, że cofnięcie wypowiedzenia umowy dzierżawy nr 07/SP/GiGN/11 z dnia 25 marca 2011r. które złożyłem pismem GiGN.7012.112.2012 z dnia 5 marca 2012r. stanowi jednocześnie wyrażenie zgody na poddzierżawienie przez Gminę Rewal terenów Skarbu Państwa wymienionych w piśmie Gminy Rewal NG.6870,6-2.2012.EK z dnia 13 lutego 2012 r. jak w załączniku Nr 1.

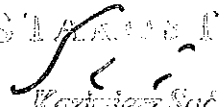
STAROSTA

Krzysztof Sob

Załącznik Nr 1

I Obwód Pogorzelica, działka nr 299/3

- część działki nr 299/3 obr. Pogorzelica - plaża przy ul. Morskiej na wschód – 10 m² z przeznaczeniem na wypożyczalnię sprzętu plażowego-leżaki- na okres 4 lat - Sp. „RELAX” E.Linko, B.Linko
- część działki nr 299/3 obr. Pogorzelica plaża przy ul. Morskiej na zachód – ogródek gastronomiczny - 300 m² – na okres 10 lat – FHU Krzysztof Dejnakowski
- część działki nr 299/3 obr. Pogorzelica - plaża przy ul. Bursztynowej na wschód - 10 m² – wypożyczalnia sprzętu plażowego – leżaki-na okres 4 lat –Sp. „RELAX” Elżbieta Linko, Bartosz Linko
- część działki nr 299/3 obr. Pogorzelica- plaża przy ul. Sztormowej na wschód – - 10 m² – wypożyczalnia sprzętu plażowego - na okres 4 lat –leżaki - Sp. „RELAX” E. Linko, B. Linko
- część działki nr 299/3 obr. Pogorzelica - plaża przy ul. Plażowej na wschód - 50 m² – kosze plażowe - na okres 4 lat – FHU MIGA Joanna Gawrysiak
- część działki nr 299/3 obr. Pogorzelica - plaża przy ul. Plażowej na zachód – ogródek gastronomiczny - 300 m² – na okres 10 lat-Uslugi Turystyczne Aleksandra Cizek,
- część działki nr 299/3 obr. Pogorzelica - plaża przy ul. Wilków Morskich – poduszka pneumatyczna – 200 m² – na okres 5 lat – Grzegorz Banaś,
- część działki nr 299/3 obr. Pogorzelica - plaża przy ul. Rzecznej – ogródek gastronomiczny - 300 m² – na okres 10 lat –SANDRA J.Zalewski &Sp.J.,
- część działki nr 299/3 obr. Pogorzelica -plaża - handel obnośny – Pogorzelica – Niechorze,
- część działki nr 299/3 obr. Pogorzelica – plaża na wschód 50 m – kosze plażowe – na okres 4 lat – SANDRA J.Zalewski & Sp.J.,

Załącznik graficzny z lokalizacjami:

- zejście od ul. Morskiej na wschód – tor wodny
- plaża przy ul. Morskiej na wschód – 10 m² – wypożyczalnia sprzętu plażowego na okres 4 lat
- plaża przy ul. Morskiej na zachód – ogródek gastronomiczny - 300 m² – na okres 10 lat

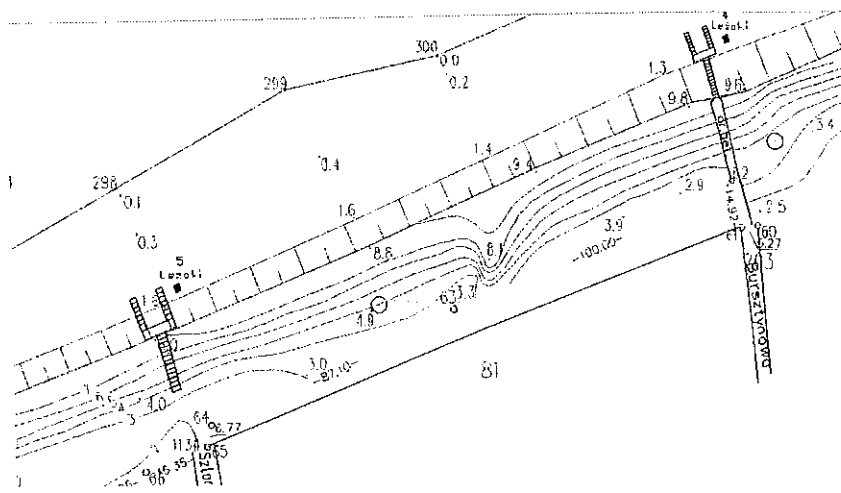
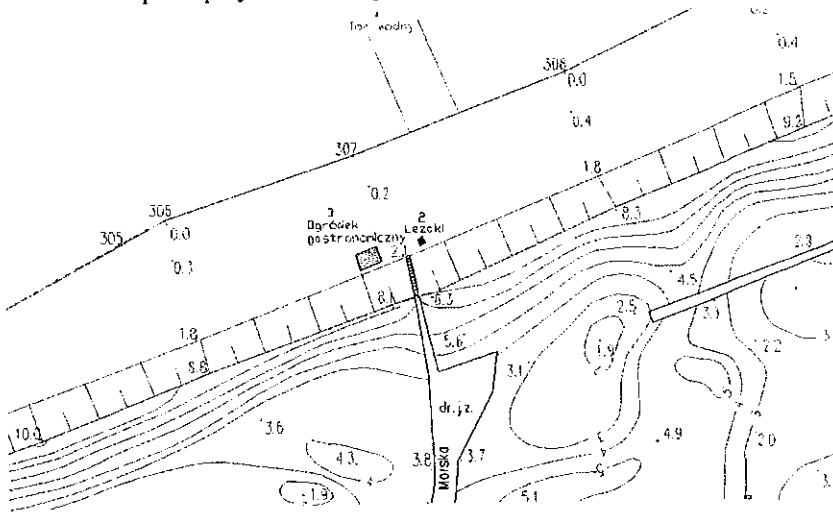

- plaża przy ul. Bursztynowej na wschód - 10 m² – wypożyczalnia sprzętu plażowego - na okres 4 lat
- plaża przy ul. Sztormowej na wschód – - 10 m² – wypożyczalnia sprzętu plażowego – na

okres 4 lat

- plaża przy ul. Plażowej na wschód - 50 m² - kosze plażowe - na okres 4 lat
- plaża przy ul. Plażowej na zachód - ogródek gastronomiczny - 300 m² - na okres 10 lat
- plaża przy ul. Plażowej na zachód - poduszka pneumatyczna - 200 m² - na okres 5 lat

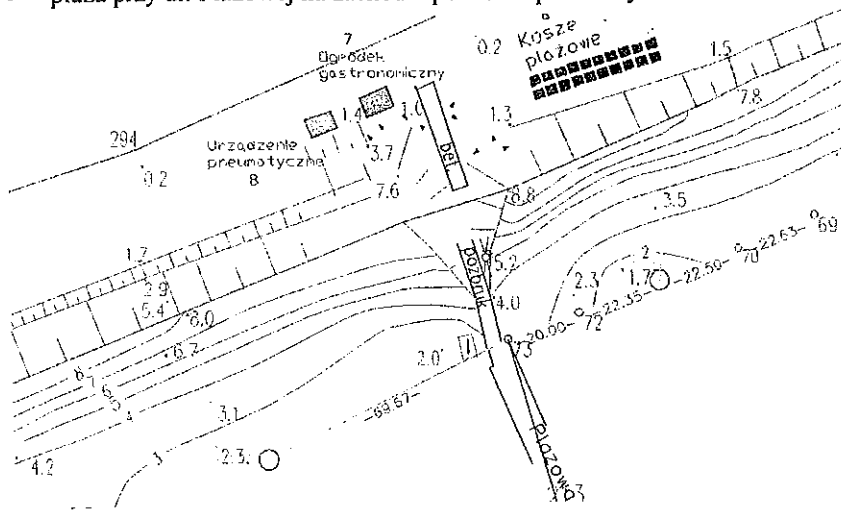

- plaża przy ul. Wilków Morskich - poduszka pneumatyczna - 200 m² - na okres 5 lat
- plaża przy ul. Rzeczej - ogródek gastronomiczny - 300 m² - na okres 10 lat

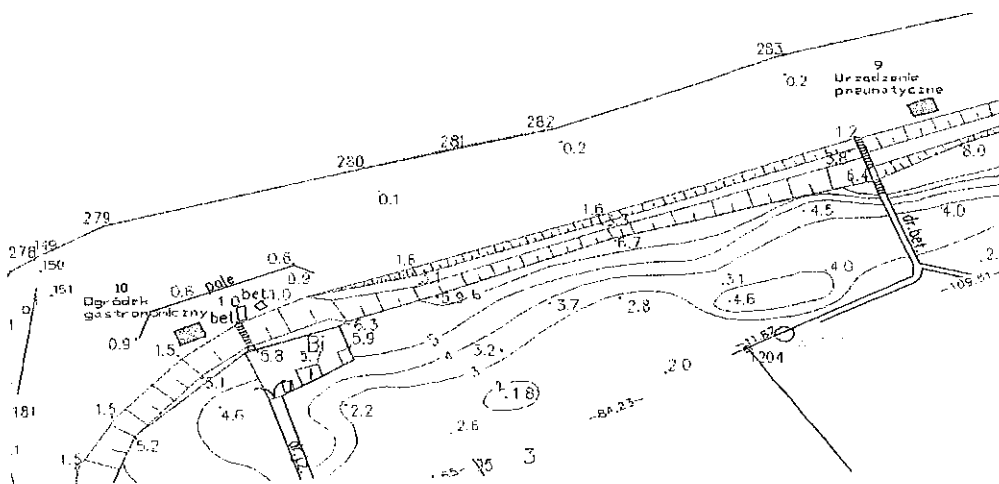

II. Obręb Niechorze, działka nr 911/23

- część działki nr 911/23 obr. Niechorze - plaża przy ul. Leśnej na wschód - poduszka pneumatyczna - 200 m² - na okres 5 lat - **Grzegorz Banaś**,
- część działki nr 911/23 obr. Niechorze - plaża przy ul. Leśnej na zachód - 10 m² - wypożyczalnia sprzętu plażowego-leżaki- na okres 4 lat - **Sp. „RELAX” Elżbieta Linko, Bartosz Linko**,
- część działki nr 911/23 obr. Niechorze - zejście na plażę od ul. Szczecińskiej na wschód - ogródek gastronomiczny - 300 m² - na okres 10 lat - **Karolina Krzywańska „NIECHORZANKA”**,
- część działki nr 911/23 obr. Niechorze - zejście na plażę od ul. Szczecińskiej na zachód - 10 m² - wypożyczalnia sprzętu plażowego-leżaki- na okres 4 lat - **Sp. „RELAX” Elżbieta Linko, Bartosz Linko**,
- część działki nr 911/23 obr. Niechorze - plaża przy ul. Krakowskiej na wschód - 50 m² - kosze plażowe - na okres 4 lat - **MARTINEX s.c. Gothan Maria, Gothan Martin**,
- część działki nr 911/23 obr. Niechorze - plaża - handlowoobnośny - na okres 4 lat ,
- część działki nr 911/23 obr. Niechorze - zejście na plażę od ul. Pocztowej na zachód - 10 m² -

wypożyczalnia sprzętu plażowego-leżaki- na okres 4 lat- Sp. „RELAX” Elżbieta Linko, Bartosz Linko – całe Niechorze,

- część działki nr 911/23 obr. Niechorze - plaża przy ul. Pomorskiej na wschód - 10 m² - wypożyczalnia sprzętu plażowego-leżaki- na okres 4 lat- Sp.„RELAX” Elżbieta Linko, Bartosz Linko.

Załącznik graficzny z lokalizacjami:

- zejście od ul. Wschodniej na wschód – tor wodny

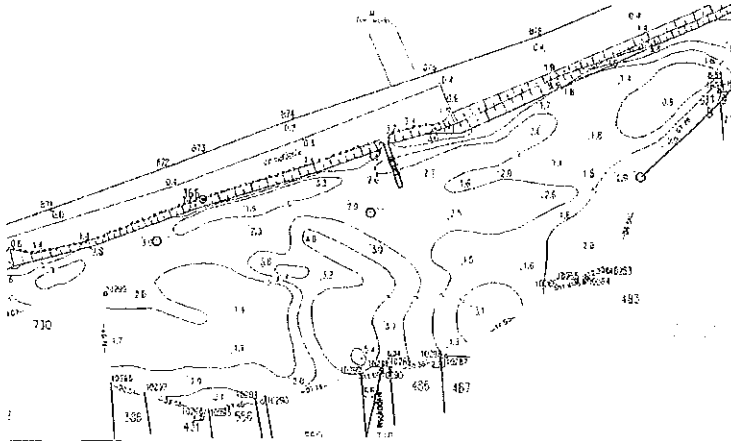

- plaża przy ul. Leśnej na wschód – poduszka pneumatyczna – 200 m² – na okres 5 lat
- plaża przy ul. Leśnej na zachód - 10 m² – wypożyczalnia sprzętu plażowego- na okres 4 lat

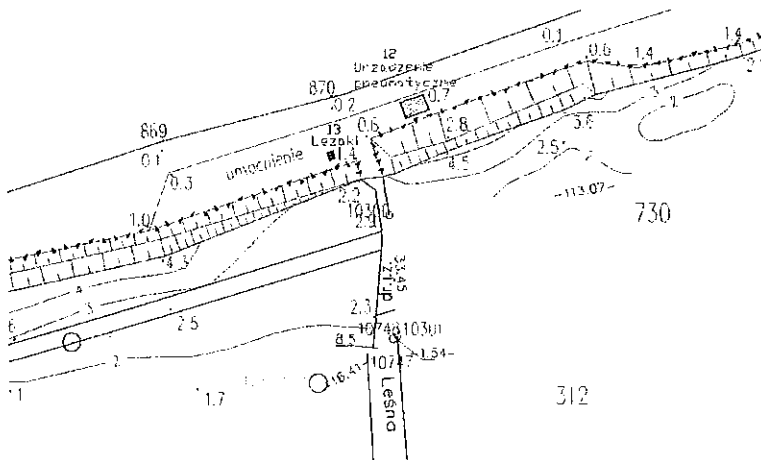

- zejście na plażę od ul. Szczecińskiej na wschód – ogródek gastronomiczny - 300 m² – na okres 10 lat
- zejście na plażę od ul. Szczecińskiej na zachód - 10 m² – wypożyczalnia sprzętu plażowego- na okres 4 lat

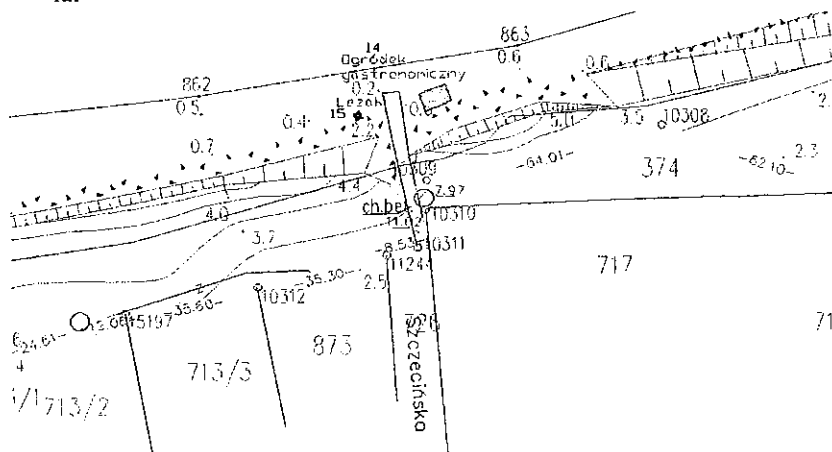

- plaża przy ul. Krakowskiej na wschód – 50 m² – kosze plażowe - na okres 4 lat
- plaża - handel obnośny – na okres 4 lat

III. Obręb Rewal 2, działka nr 438/7

Załącznik graficzny z lokalizacjami:

- plaża -handel obnośny – na okres 4 lat
- zejście od ul. Radosnej na wschód – tor wodny
- zejście od ul. Radosnej na zachód - 10 m² – wypożyczalnia sprzętu plażowego- na okres 4 lat
- zejście od ul. Radosnej punkt usługowy- 40m² - na okres 5 lat,

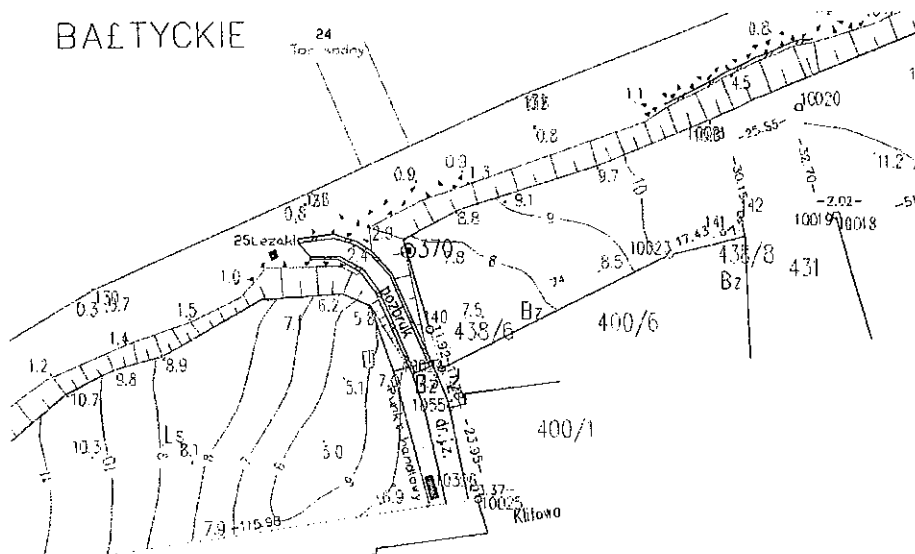

IV. Obręb Rewal 1, działka nr 585/6

- część działki nr 585/6 obr. Rewal 2 - zejście od ul. Radosnej na wschód - 10 m² – wypożyczalnia sprzętu plażowego – leżaki -- na okres 4 lat- Sp.„RELAX” E.Linko, B.Linko,
- część działki nr 585/6 obr. Rewal 1- plaża - handel obnośny – na okres 4 lat Łukasz Mierzejewski, Jadwiga Gardzińska,
- część działki nr 585/6 obr. Rewal 1 - plaża przy ul. Warszawskiej na zachód - 10 m² – wypożyczalnia sprzętu plażowego- na okres 4 lat- Sp. „RELAX” E.Linko, B.Linko,
- część działki nr 585/6 obr. Rewal 1 - plaża przy ul. Białej na zachód - 50 m² – kosze plażowe - na okres 4 lat – MARTINEX S c Gothan Maria, Gothan Martin,
- część działki nr 585/4 obr. Rewal 1 - plaża przy ul. Szczecińskiej na wschód – poduszka pneumatyczna – 200 m² – na okres 5 lat –Grzegorz Banaś,
- część działki nr 585/4 obr. Rewal 1 - plaża przy ul. Szczecińskiej na zachód - 10 m² – wypożyczalnia sprzętu plażowego-leżaki- na okres 4 lat- 585/6 Sp. „RELAX” E.Linko, B.Linko,
- część działki nr 585/4 obr. Rewal 1 - plaża -handel obnośny – na okres 4 lat- Łukasz Mierzejewski,

Załącznik graficzny z lokalizacjami:

- plaża przy ul. Warszawskiej na zachód - 10 m² – wypożyczalnia sprzętu plażowego- na okres 4 lat

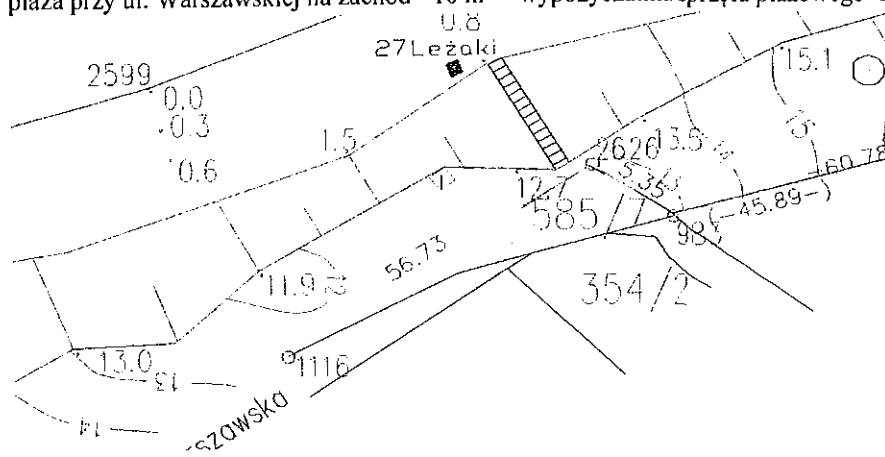

- plaża przy ul. Białej na zachód - 50 m² – kosze plażowe - na okres 4 lat
- plaża -handel obnośny – na okres 4 lat

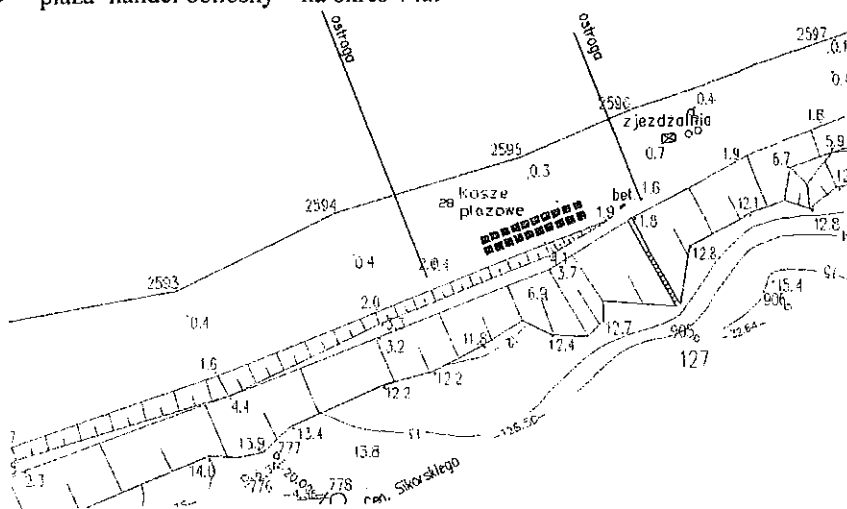

V. Obręb Rewal 1, działka nr 585/4

- część działki nr 585/4 obr. Rewal 1 - plaża przy ul. Szczecińskiej na wschód – poduszka pneumatyczna – 200 m² – na okres 5 lat – **Grzegorz Banaś**,
- część działki nr 585/4 obr. Rewal 1 - plaża przy ul. Szczecińskiej na zachód - 10 m² – wypożyczalnia sprzętu plażowego-leżaki- na okres 4 lat- **585/6 Sp. „RELAX” E.Linko, B.Linko**,
- część działki nr 585/4 obr. Rewal 1 - plaża -handel obnośny – na okres 4 lat- **Łukasz Mierzejewski, Jadwiga Gardzińska**,
- część działki nr 585/6 o pow. ok. 200 m² obr. Rewal 1 zejście na plażę od ul. Sikorskiego – umowa do 06.06.2014 r. – **ALEX Paweł Leńczuk** – zjeżdżalnia

Załącznik graficzny z lokalizacjami:

- plaża przy ul. Szczecińskiej na wschód – poduszka pneumatyczna – 200 m² – na okres 5 lat
- plaża przy ul. Szczecińskiej na zachód - 10 m² – wypożyczalnia sprzętu plażowego- na okres 4 lat

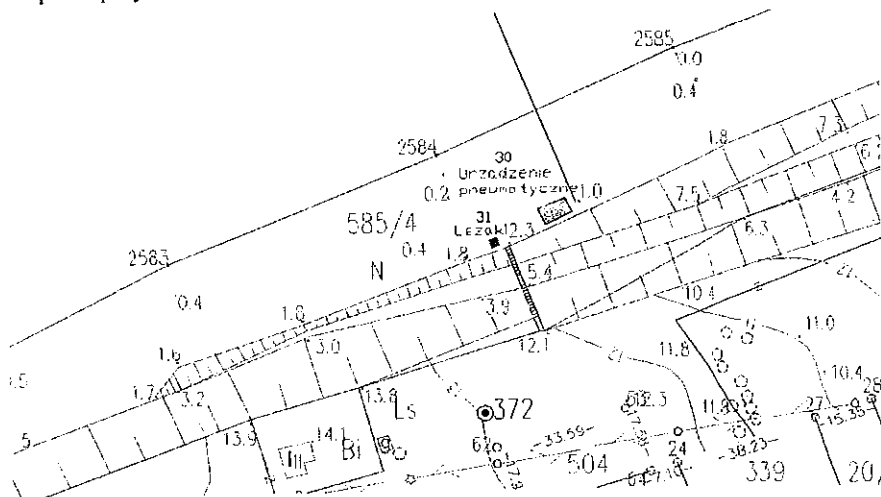

VI. Obręb Trzęsacz, działka nr 284/1

1. część działki nr 284/1 obr. Trzęsacz - plaża przy ul. Kamińskiej na zachód- 10 m² – wypożyczalnia sprzętu plażowego- na okres 4 lat – **EL_BARIO Marcel Lange**,
2. część działki nr 284/1 obr. Trzęsacz - plaża -handel obnośny – na okres 4 lat – **Łukasz Mierzejewski, – Rewal-Trzęsacz**,

Załącznik graficzny z lokalizacjami:

- plaża przy ul. Kamieńskiej na wschód – 200m² – boisko rekreacyjne
- plaża przy ul. Kamieńskiej na zachód- 10 m² – wypożyczalnia sprzętu plażowego- na okres 4 lat
- plaża przy ul. Kamieńskiej na zachód – poduszka pneumatyczna – 200 m² – na okres 5 lat

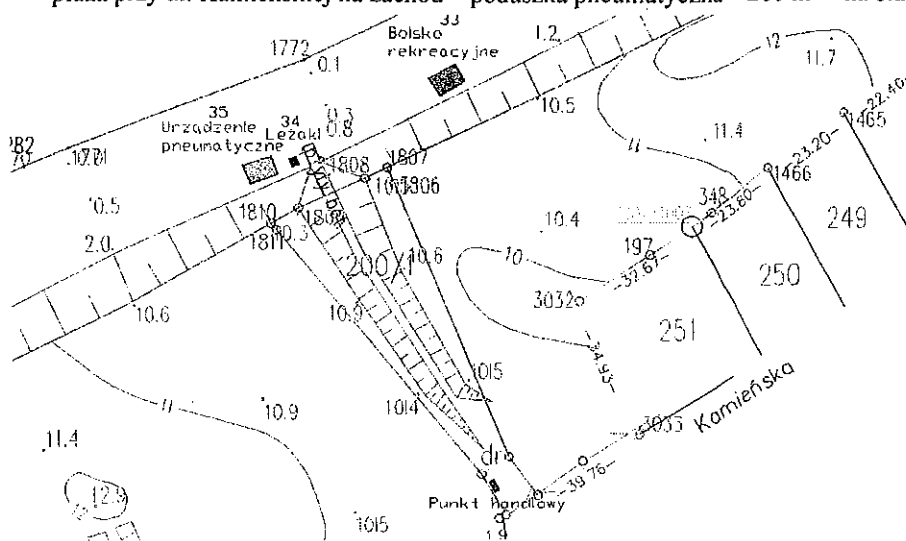

- plaża -handel obnośny – na okres 4 lat

VII. Obręb Pustkowo, działka nr 203/5

1. część działki nr 203/5 obr. Pustkowo - zejście na plażę od ul. Bałtyckiej na zachód ok. 50 m – ogródek gastronomiczny - 300 m² – na okres 10 lat – **GASTRONOMIA Jacek Garnuszewski**,
2. część działki nr 203/5 obr. Pustkowo - plaża przy ul. Bałtyckiej na zachód – poduszka pneumatyczna – 200 m² – na okres 5 lat – **Grzegorz Banaś**,
3. część działki nr 203/5 obr. Pustkowo - zejście na plażę od ul. Spacerowej - 10 m² – wypożyczalnia sprzętu plażowego-leżaki- na okres 4 lat- **CALVUS Rafał Błachnio**,
4. część działki nr 203/5 obr. Pustkowo - plaża -handel obnośny – na okres 4 lat – **Łukasz Mierzejewski**,

Załącznik graficzny z lokalizacjami:

- zejście na plażę od ul. Nadmorskiej na wschód – tor wodny
- zejście na plażę od ul. Nadmorskiej na wschód – ogródek gastronomiczny - 300 m² – na okres 10 lat

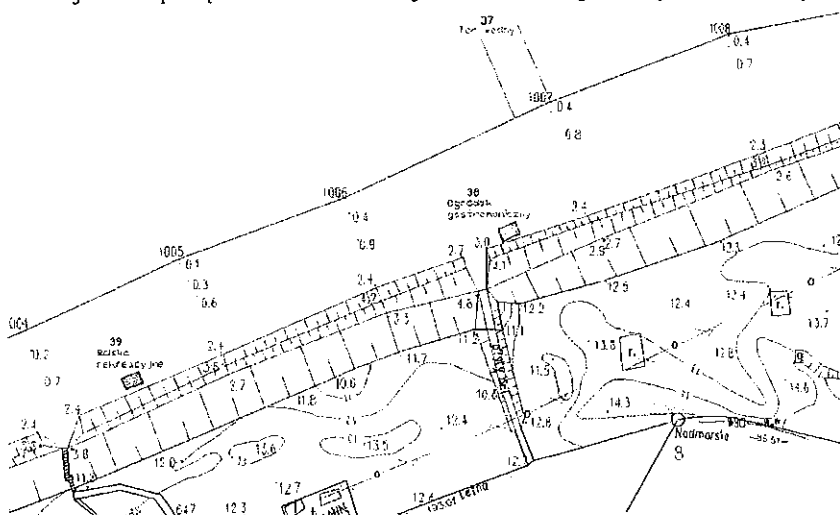

- plaża przy ul. Spacerowej na wschód – 200 m² – boisko rekreacyjne
- plaża przy ul. Bałtyckiej na wschód – poduszka pneumatyczna – 200 m² – na okres 5 lat
- zejście na plażę przy ul. Bałtyckiej - 10 m² – wypożyczalnia sprzętu plażowego- na okres 4 lat

- plaża przy ul. Jana z Kolna na wschód – 400 m² – Akademia Słońca
- plaża przy ul. Jana z Kolna na zachód – ogródek gastronomiczny - 300 m² – na okres 10 lat

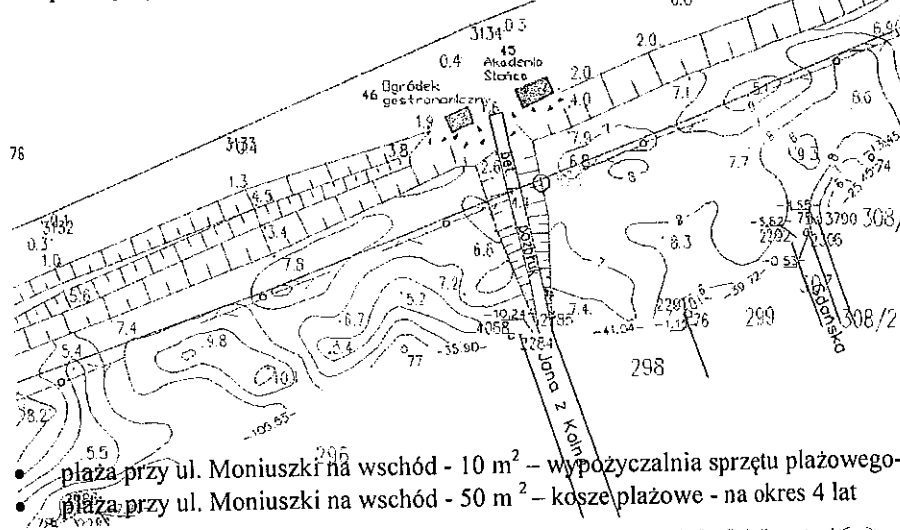

- plaża przy ul. Moniuszki na wschód - 10 m² – wypożyczalnia sprzętu plażowego- na okres 4 lat
- plaża przy ul. Moniuszki na wschód - 50 m² – kosze plażowe - na okres 4 lat

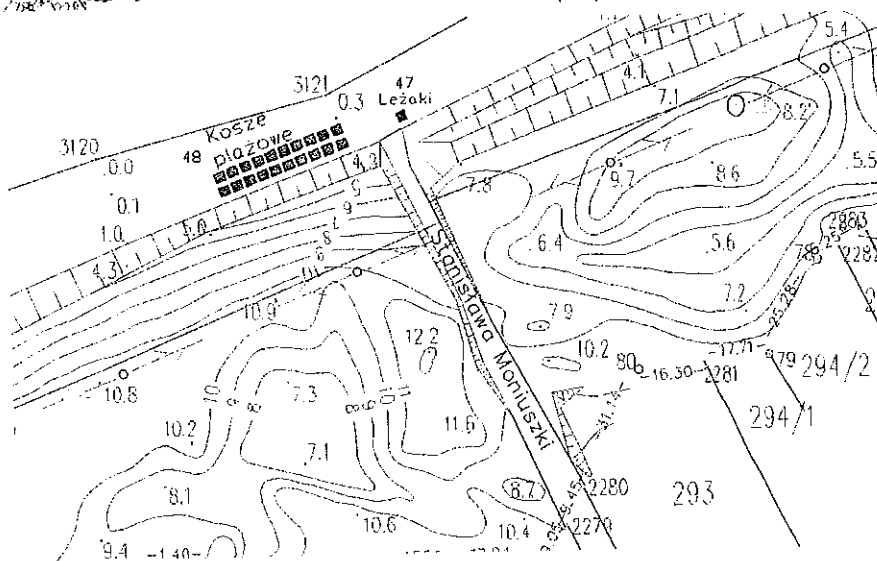

- plaża przy ul. Mickiewicza na wschód - 10 m² – wypożyczalnia sprzętu plażowego- na okres 4 lat
- plaża przy ul. Mickiewicza na zachód – ogródek gastronomiczny - 300 m² – na okres 10 lat
- plaża przy ul. Mickiewicza na zachód – tor wodny

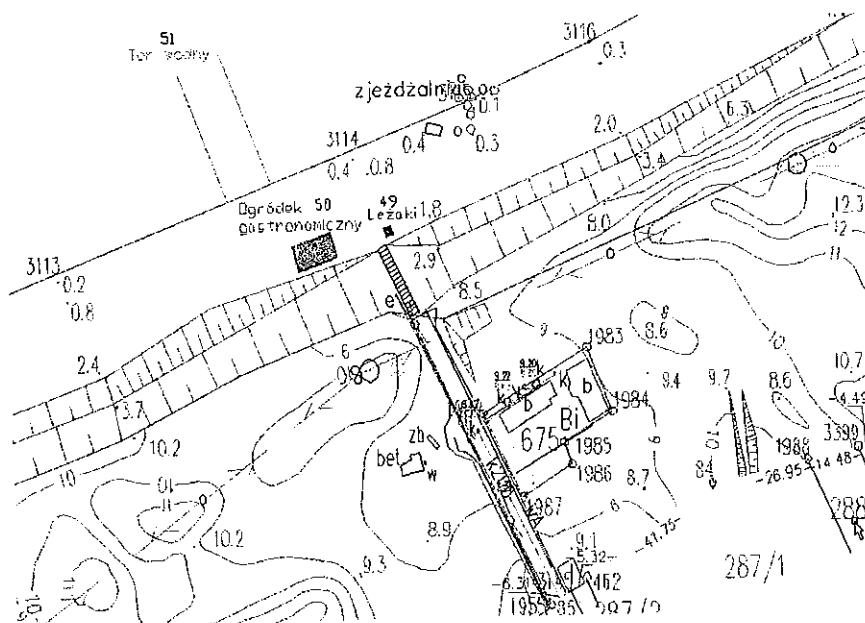

- zejście na plażę od ul. Kawalerskiej na wschód - 10 m² – wypożyczalnia sprzętu plażowego- na okres 4 lat

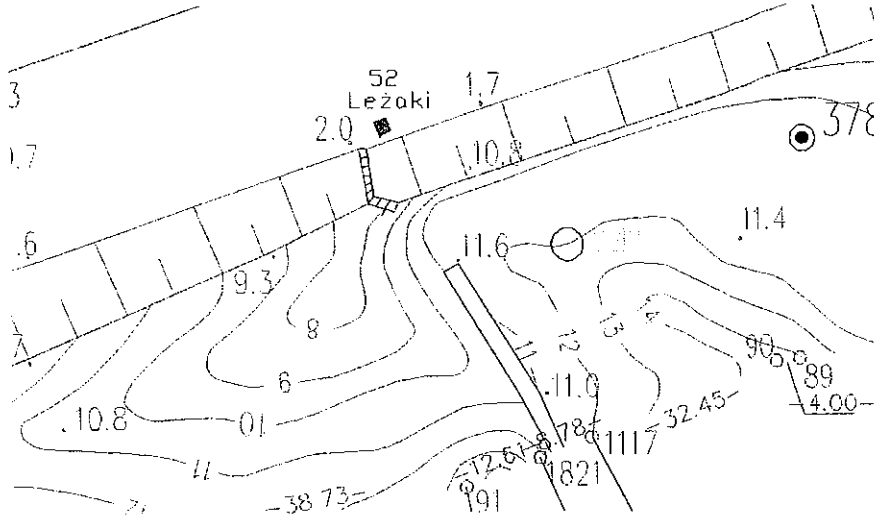

- plaża przy ul. Ciechanowskiej na wschód – poduszka pneumatyczna – 200 m² – na okres 5 lat

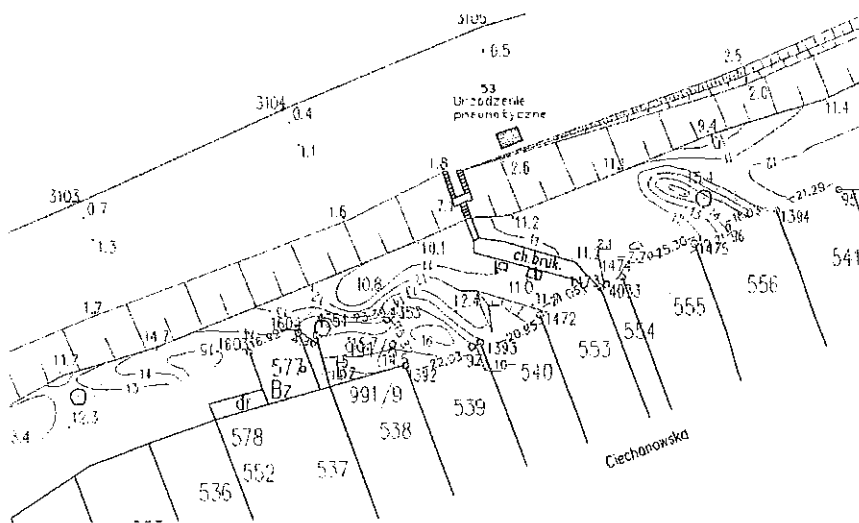

- plaża -handel obnośny – na okres 4 lat

GMINA REWAL
72-344 REWAL
ul. Mickiewicza 19
WOJ. ZACHODNIOPOMORSKIE
NIP 857-18-98-978 Regon 811684410

ANEKS NR 1/15

DO UMOWY DZIERŻAWY NG.6845.18.2013.MS Z DNIA 13.05.2013 R.

zawarty w dniu 02.03.2015 roku pomiędzy Gminą Rewal z siedzibą w Rewalu przy ulicy Mickiewicza 19, 72-344 Rewal, NIP 857-18-98-978, REGON 811684410 reprezentowaną przez:

Wójta Gminy Rewal Roberta Skraburskiego

zwaną Wyzierżawiającym a

FIRMĄ USŁUGOWO-HANDLOWĄ KRZYSZTOF DEJNAKOWSKI

72-344 Rewal ul. Klifowa 26, NIP 857-186 94 97

zwaną Dzierżawcą

§ 1.

Strony zmieniają § 2 umowy dzierżawy, który otrzymuje brzmienie:

“Umowa dzierżawy zostaje zawarta do dnia 31 grudnia 2020 roku.”

§ 2.

1. Aneks wchodzi w życie z dnem jego podpisania.
2. Pozostałe warunki umowy nie ulegają zmianie .
3. Aneks sporządzono w dwóch jednobrzmiących egzemplarzach, po jednym dla każdej ze stron.

DZIERŻAWCA



WYDZIERŻAWIAJĄCY

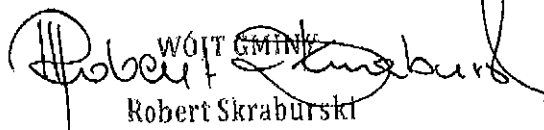

WÓJT GMINY
Robert Skraburski

GMINA REWAŁ
72-344 REWAŁ
ul. Mickiewicza 19
WOJ. ZACHODNIOPOMORSKIE
NIP 857-18-98-978 Regon 811684410

ANEKS NR 1/15

DO UMOWY DZIERŻAWY Z DNIA 14.06.2011 R.

sporządzany w dniu 27.02.2015 roku pomiędzy Gminą Rewal z siedzibą w Rewalu przy ulicy Mickiewicza 19, 72-344 Rewal, NIP 857-18-98-978, REGON 811684410 reprezentowaną przez:

Wójta Gminy Rewal Roberta Skraburskiego

zwaną Wydzierżawiającym a

PATIO APARTAMENTY EWA FRĄCKOWIAK-CISZEK

72-350 Niechorze ul. Parkowa 5 a

§ 1.

Strony zmieniają § 5 poprzez wykreślenie punktu 4.

§ 2.

Pozostałe warunki umowy nie ulegają zmianie .

DZIERŻAWCA

WYDZIERŻAWIAJĄCY

Ewa Frąckowiak-Ciszek

Robert Skraburski
WÓJT GMINY
Robert Skraburski

GMINA REWAL
 72-344 REWAL
 ul. Piłsudskiego 19
WOJEWÓDZTWO POMORSKIE
 NIP 85713033373 Regon 811684410

REWAL 20.04.2015

WEZWANIE DO ZAPŁATY 136

OLKIEWICZ ADAM
UL GRUNWALDZKA 54B
72-346 POBIEROWO

Na podstawie art. 476 kodeksu cywilnego (Dz. U z 1964 r. Nr 16, poz. 93 z późn. zm.) wzywamy do uregulowania należnej nam sumy zł : **1357,30** według podanego niżej obliczenia.

Wymienioną sumę prosimy przekazać na nasz rachunek:

BANK SPÓLDZIELCZY GRYFICE O/REWAL
93760001-00105242-37000-01-2-01

w ciągu 7 dni od daty otrzymania niniejszego wezwania. W przypadku nie przekazania nam należnej sumy skierujemy sprawę do Sądu bez ponownego wezwania do zapłaty.
 ODSETKI NA DZIEŃ 20.04.2015

LP	ROZL ZAL CZYNSZU DZIERŻAWY	KWOTA	ODSETKI	UWAGI
1				
2	DZIERŻAWA WYRÓWNANIE	1325,65	20,05	
3	CZYNSZU ZA ROK 2014			
4				
5				
6				
7				
8	KOSZTY UPOMNIENIA	11,60		
	SUMA	1337,25	20,05	
	RAZEM DO ZAPŁATY	1357,30		

Kwota odsetek za zwłokę została naliczona na dzień wystawienia wezwania
 Przy dokonywaniu wpłaty należy doliczyć odsetki za zwłokę
 liczone od należności w kwocie 6129,75 wg stopy 8% za okres
 od 21.04.2015 do dnia wpłaty lub ustalić wysokość odsetek telefonicznie
 pod nr tel 91 38 49 016

Z poważaniem
GŁÓWNY SPECJALISTA

W przypadku wątpliwości proszę o kontakt tel 3862-965 **Anna Marjankowska**

GMINA REWAŁ
72-344 REWAŁ
ul. Mickiewicza 19
WOJ. ZACHODNIOPOMORSKIE
NIP 857-18-98-978 Regon 311684410

N.6870.33.2015.GD

ANEKS NR 9/15

do umowy dzierżawy z dnia 14.04.2003 r.

dot. cz. działki nr 296/7

sporządzony w dniu 09.03.2015 r. w Rewalu pomiędzy Gminą Rewal z siedzibą w Rewalu przy ul. Mickiewicza 19, 72-344 Rewal, NIP 857-18-98-978 reprezentowaną przez :

Wójta Gminy Rewal Roberta Skraburskiego

zwaną Wyzierżawiającą a Panem

ZBIGNIEWEM PYTLAS

72-346 Pobierowo ul. Niecała 8

Strony zmieniają aneks Nr 8/13 z dnia 10.05.2013 r. poprzez zmianę zapisu § 1:

§ 1.

Strony zmieniają § 8, który otrzymuje nowe brzmienie :

„W roku 2013 ustala się czynsz dzierżawy w wysokości:

- 1) za teren pola namiotowego czynsz dzierżawny wynosi : $(2.400 \text{ m}^2 \times 0,28 \text{ zł} \times 10 \text{ m-cy} + \text{VAT } 23\%) = 8265,60 \text{ zł brutto}$.
- 2) za teren pola namiotowego czynsz dzierżawny wynosi : $(2.330 \text{ m}^2 \times 0,28 \text{ zł} \times 2 \text{ m-cy} + \text{VAT } 23\%) = 1 604,90 \text{ zł brutto}$.
- 3) za teren na prowadzenie działalności gospodarczej od 01 lipca do 31 sierpnia $(70 \text{ m}^2 \times 50 \text{ zł} \times 2 \text{ m-ce} + \text{VAT } 23\%) = 8 610,00 \text{ zł brutto}$
- 4) łączna kwota do zapłaty wynosi 18 480,50 zł, którą Dzierżawca wpłaci w dwóch równych ratach do 15 lipca i 15 sierpnia 2013 r.
- 5) czynsz dzierżawy został naliczony zgodnie z uchwałą Nr XXXII/254/12 Rady Gminy Rewal z dnia 20.12.2012 r.

§ 2.

Pozostałe warunki umowy nie ulegają zmianie.

DZIERŻAWCA

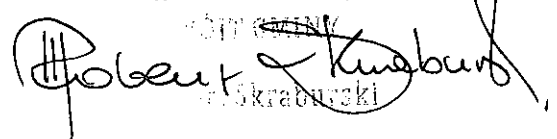

WYDZIERŻAWIAJĄCY

ROBERT SKRABURSKI

 Robert Skraburski

URZĄD GMINY REWAŁ
 REFERAT BUDŻETU I FINANSÓW
 72-346 Rewal, ul. Niecała 8
 tel. 061 33 49 010, fax 061 33 49 011
 e-mail: dzierawa@rewal.pl

Rewał, dnia 09.03.2015r.

N.6870.33.2015.GD

Pan
Zbigniew Pytlas
ul. Niecała 8
72-346 Pobierowo

ZAWIADOMIENIE

Uprzejmie informuję, że zgodnie z Aneks nr 8/13 z dnia 10 maja 2013 r. do umowy dzierżawy z dnia 14 kwietnia 2003r. w roku 2013 został ustalony czynsz dzierżawy w wysokości:

- 1) za teren pola namiotowego w wysokości 8.024,52 zł brutto (2.330 m² x 0,28 zł x 10 m-cy + VAT 23%).
- 2) za teren na prowadzenie działalności gospodarczej od 01 lipca do 31 sierpnia 8.610 zł brutto (70 m² x 50 zł x 2 m-ce + VAT 23%).

Poprzez niedopatrzenie w rozliczeniu wysokości czynszu nie ujęto dla pomniejszonej (o 70 m² terenu na usługi przez 2 miesiące) powierzchni terenu wykorzystywanej na pole namiotowe pełnego okresu rozliczeniowego - 12 miesięcy. Poniżej przedstawiam prawidłowe rozliczenie:

- 1) za teren pola namiotowego czynsz dzierżawny powinien wynieść : (2.400 m² x 0,28 zł x 10 m-cy + VAT 23%) = 8265,60 zł brutto.
- 2) za teren pola namiotowego czynsz dzierżawny powinien wynieść : (2.330 m² x 0,28 zł x 2 m-cy + VAT 23%) = 1 604,90 zł brutto.
- 3) za teren na prowadzenie działalności gospodarczej od 01 lipca do 31 sierpnia (70 m² x 50 zł x 2 m-ce + VAT 23%) – bez zmian = 8610,00zł brutto
- 4) za cały 2013 r. należność z tytułu czynszu dzierżawy powinna wynieść 18 480,50zł.

Zgodnie z danymi księgowymi dokonał Pan zapłaty :

- 1) 14.02.2013r. kwoty w wysokości 8 316,93 zł,
- 2) 10.05.2013r. kwoty w wysokości 8 024,52 zł,
- 3) 5.08.2013r. kwoty w wysokości 292,74 zł

Razem : 16 634,19 zł

Po odjęciu kwoty 0,33 zł (kwota zaliczona na odsetki) pozostaje do zapłaty 1 846,64 zł

Powyższą kwotę należy wpłacić na konto BS Gryfice o/Rewał 36937600010010524220020001 do dnia 30 kwietnia 2015 roku.

Za powstałą omyłkę rachunkową bardzo przepraszam.

Do wiadomości:

1.Referat Budżetu i Finansów w/m.

Sporządziła:

GLÓWNY SPECJALISTA

mgr Grażyna Dłuch

Ewa Kołtun
 Ewa Kołtun
 Kierownik Referatu Sprawności

URZĄD GMINY
72-344 REWAL
ul. Mickiewicza 19
WOJ. ZACHODNIOPOMORSKIE
NIP 857-10-02-427, Regon 000544237
tel. (91) 38-49-011, fax (91) 38-49-029

"OPŁATA POBRANA - umowa
Nr ID.272.12.2014
z Poczta Polska S.A. z dn. 30.03.2015r.
Nadano w Rewalu"

Po dokonaniu doręczenia
Urząd Poczty
zwroca nadawcy

Data i oznaczenie pisma
N. 6140.50.2015.CD
08.09.2015

Pol
Dziękuję Pytko
ul. Niecała 8
42-346-0000
42-346-0000
Pobierano
(określony adres)

Potwierdzenie odbioru

Potwierdzam własnoręcznym podpisem, że w dniu dzisiejszym otrzymałem(am) powyższe pismo - pod adresem wyżej wymienionym.

17 03 2015

[Signature]
(całkowity podpis)

(miejscowość)

SIEMC www.siemc.pl Zlec. 24897

URZĄD GRYFICE
 REFERAT NIEMUCHOŚCI
 72-344 Rewal, ul. Mysłowicka 71
 ul. URŁ 01-40 019-149 011 88 62 72.
 01-40 019-149 011 88 62 72.

N.6870.32.2015.GD

Rewal, dnia 09.03.2015 r.

Pan

Szymon Majewski
 ul. Grunwaldzka 71
 72-346 Pobierowo

ZAWIADOMIENIE

Uprzejmie informuję, że umowa dzierżawy w odniesieniu do części działki 991/14 o pow. 300 m², przy ul. Ciechanowskiej obręb Pobierowo z dnia 14.06.2011 r. została rozwiązana na Pana wniosek z dniem 19.04.2012 r.

Podczas analizy dokumentacji dotyczącej przedmiotu dzierżawy w lutym 2015 r. stwierdzono, że zgodnie z treścią umowy dzierżawy sporządzonej w dniu 14.06.2011 r. winien Pan wnieść czynsz dzierżawy z góry bez uprzedniego wezwania za dany rok w terminie do 30 kwietnia bez uprzedniego wezwania. Z powodu niedopatrzenia nie otrzymał Pan obciążenia za okres od 01.01.2012 r. do 19.04.2012 r. Poniżej czynsz dzierżawny został wyliczony proporcjonalnie za okres od 01.01.2012 r. do 19.04.2012 r. i wynosi 6 129,75 zł.

Rozliczenie czynszu do dnia rozwiązania umowy:

Zgodnie z zawiadomieniem NG.6870.54.2012.GD z 22.02.2012r. :

Roczny czynsz brutto:	20 694,49
Liczba dni w roku	365
Liczba dni obowiązywania umowy od 1 stycznia 2012r. do 19 kwietnia 2012r.	109
Kwota czynszu za 1 dzień	56,70
Kwota czynszu za 109 dni	6 180,00

Dla wyliczenia czynszu w 2012 r. została przyjęta błędna podstawa netto, po zweryfikowaniu należy przyjąć takie obliczenie:

Kwota czynszu brutto wg umowy		19 680,00
Podatek VAT (23%)		3 680,00
Czynsz netto wg umowy		16 000,00
Wskaźnik na rok 2012	4,30%	688,00
Czynsz netto		16 688,00
Podatek VAT (23%)		3 838,24
Prawidłowa kwota czynszu brutto za 2012 r.		20 526,24
Kwota czynszu za 1 dzień wg prawidłowo obliczonej podstawy		56,24
Kwota czynszu za 109 dni w 2012 r., wg prawidłowo obliczonej podstawy		6 129,75

Powyższą kwotę należy wpłacić na konto BS Gryfice 0/Rewal 36937600010010524220020001 do dnia 30 kwietnia 2015 r.

Za powstałe niedopatrzenie bardzo przepraszam.

Do wiadomości:

1.Referat Budżetu i Finansów w/m.

Złoty Gryf
 Kowalski
 Referat Budżetu i Finansów
 Referat Budżetu i Finansów w/m

Sporządziła:

GLÓWNY SPECJALISTA

 mgr Grażyna Duch

URZĄD GMINY
72-344 REWAL
ul. Mickiewicza 19
WOJ. ZACHODNIOPOMORSKIE
NIP 857-10-02-427, Regon 000544237
tel. (91) 38-49-011, fax (91) 38-49-029

"OPŁATA POBRANA - umowa
Nr. ID 272.12.2014
z Poczty Polskiej S.A. z dn. 30.03.2015r.
Nadano w Rewalu"

Po dokonaniu dopłaty
Urząd Pocztowy
zwraca resztę

Data / oznaczenie pisma
14.04.2015 r. 2015
09.03.2015

Pan
Szymon Majewski
ul. Ciemna 71
42-934-070 Pobierowo
(gościnny adres)

Potwierdzenie odbioru

Potwierdzam własnoręcznym podpisem, że w dniu dzisiejszym otrzymałem(am) powyższe pismo - pod adresem wyżej wymienionym.

..... dnia 17.03.2015

S. Majewski
(czytelny podpis)

SEPPC www.krajka.pl Zlec. 24837

URZĄD GMINY REWAL
ul. Mickiewicza 19
72-344 REWAL
N.6870.32.2015.GD

Rewal, dnia 09.03.2015 r.
Pan
Szymon Majewski
ul. Ciemna 71
72-344 Pobierowo

ZAWIADOMIENIE

Uprzejmie informuję, że umowa dzierżawy w odniesieniu do części działki 991/14 o pow. 300 m², przy ul. Ciemnowskiej obręb Pobierowo z dnia 14.06.2011 r. została rozwiązana na Pana wniosek z dniem 19.04.2012 r.
Podczas analizy dokumentacji dotyczącej przedmiotu dzierżawy w lutym 2015 r. stwierdzono, że gdyby bez uprzedniego wezwania za dany rok w terminie do 30 kwietnia bez uprzedniego wezwania. Z powodu niedopłażenia nie otrzymał Pan obciążenia za okres od 01.01.2012 r. do 19.04.2012 r. Powinno być dzierżawny został wyliczony proporcjonalnie do okresu od 01.01.2012 r. do 19.04.2012 r. i wynosi 6 129,15 zł.
Wzaniem NG.6870.64.2012.GD z 22.02.2012r. z dnia 19.04.2012r. do 19 kwietnia 2012r. stawia netto, po zw.

20 684,49
365
100

16.04.2015
Szymon Majewski
ul. Ciemna 71
72-344 Pobierowo

GMINA REWAL
 72-344 REWAL
 ul. Piłsudskiego 19
 WOL. 247-01 POBIEROWSKIE
 NIP 657-16-30-5. REGON 611664410

REWAL 20.04.2015

WEZWANIE DO ZAPŁATY 137

MAJEWSKI SZYMON
 UL GRUNWALDZKA 71
 72-346 POBIEROWO

Na podstawie art. 476 kodeksu cywilnego (Dz. U z 1964 r. Nr 16, poz. 93 z późn. zm.)
 wzywamy do uregulowania należnej nam sumy zł: **6197,78**
 według podanego niżej obliczenia.

Wymienioną sumę prosimy przekazać na nasz rachunek:

BANK SPÓŁDZIELCZY GRYFICE O/REWAL
93760001-00105242-37000-01-2-01

w ciągu 7 dni od daty otrzymania niniejszego wezwania. W przypadku nie przekazania
 nam należnej sumy skierujemy sprawę do Sądu bez ponownego wezwania do zapłaty.
 ODSETKI NA DZIEŃ 20.04.2015

LP	ROZL ZAL CZYNSZU DZIERŻAWY	KWOTA	ODSETKI	UWAGI
1	DZIERŻAWA	6129,75	56,43	
2				
3				
4				
5				
6				
7				
8	KOSZTY UPOMNIENIA	11,60		
	SUMA	6141,35	56,43	
	RAZEM DO ZAPŁATY	6197,78		

Kwota odsetek za zwłokę została naliczona na dzień wystawienia wezwania
 Przy dokonywaniu wpłaty należy doliczyć odsetki za zwłokę
 liczone od należności w kwocie 6129,75 wg stopy 85 za okres
 od 21.04.2015 do dnia wpłaty lub ustalić wysokość odsetek telefonicznie
 pod nr tel 91 38 49 016

Z poważaniem

W przypadku wątpliwości proszę o kontakt tel 3862-965

GŁÓWNY SPECJALISTA
 Anna Marcinkowska

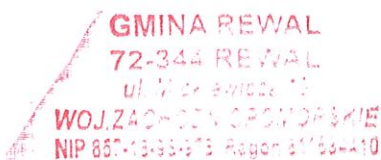

REWAL 20.04.2015

WEZWANIE DO ZAPŁATY 139

SENTA S.C
72-002 DOŁUJE
UL TURA 3

Na podstawie art. 476 kodeksu cywilnego (Dz. U z 1964 r. Nr 16, poz. 93 z późn. zm.)
wzywamy do uregulowania należnej nam sumy zł: **1198,65**
według podanego niżej obliczenia.

Wymienioną sumę prosimy przekazać na nasz rachunek:

BANK SPÓŁDZIELCZY GRZYFICE O/REWAL
93760001-00105242-37000-01-2-01

w ciągu 7 dni od daty otrzymania niniejszego wezwania. W przypadku nie przekazania
nam należnej sumy skierujemy sprawę do Sądu bez ponownego wezwania do zapłaty.
ODSETKI NA DZIEŃ 20.04.2015

LP	ROZL ZAL CZYNSZU DZIERŻAWY	KWOTA	ODSETKI	UWAGI
1	DZIERŻAWA 2013	0,00	137,58	
2	DZIERŻAWA 2014	0,00	1049,47	
3				
4				
5				
6				
7				
8	KOSZTY UPOMNIENIA	11,60		
	SUMA	11,60	1187,05	
	RAZEM DO ZAPŁATY	1198,65		

Kwota odsetek za zwłokę została naliczona na dzień wystawienia wezwania
Przy dokonywaniu wpłaty należy doliczyć odsetki za zwłokę
liczone od należności w kwocie 6129,75 wg stopy 8% za okres
od 21.04.2015 do dnia wpłaty lub ustalić wysokość odsetek telefonicznie
pod nr tel 91 38 49 016

Z poważaniem

W przypadku wątpliwości proszę o kontakt tel 3862-965

GLÓWNY SPECJALISTA
M
Anna Marcinkowska

GMINA REWAL
72-344 REWAL
 ul. Mickiewicza 19
WOJ. ZACHODNIOPOMORSKIE
 NIP 657-10-999173, Regon 611684410

REWAL 20.04.2015

WEZWANIE DO ZAPŁATY 138

BIEŁUS BOGDAN
72-300 CZŁUCHÓW
OŚ WITOSA 4/21

Na podstawie art. 476 kodeksu cywilnego (Dz. U z 1964 r. Nr 16, poz. 93 z późn. zm.)
 wzywamy do uregulowania należnej nam sumy zł : **19506,62**
 według podanego niżej obliczenia.

Wymienioną sumę prosimy przekazać na nasz rachunek:

BANK SPÓŁDZIELCZY GRYFICE O/REWAL
93760001-00105242-37000-01-2-01

w ciągu 7 dni od daty otrzymania niniejszego wezwania. W przypadku nie przekazania
 nam należnej sumy skierujemy sprawę do Sądu bez ponownego wezwania do zapłaty.
 ODSETKI NA DZIEŃ 20.04.2015

LP	ROZL ZAL CZYNSZU DZIERŻAWY	KWOTA	ODSETKI	UWAGI
1	DZIERŻAWA 2014	18662,61	832,41	
2				
3				
4				
5				
6				
7				
8	KOSZTY UPOMNIENIA	11,60		
	SUMA	18674,21	832,41	
	RAZEM DO ZAPŁATY	19506,62		

Kwota odsetek za zwłokę została naliczona na dzień wystawienia wezwania
 Przy dokonywaniu wpłaty należy doliczyć odsetki za zwłokę
 liczone od należności w kwocie 6129,75 wg stopy 8% za okres
 od 21.04.2015 do dnia wpłaty lub ustalić wysokość odsetek telefonicznie
 pod nr tel 91 38 49 016

Z poważaniem

W przypadku wątpliwości proszę o kontakt tel 3862-965

GŁÓWNY SPECJALISTA

Anna Marcinkowska

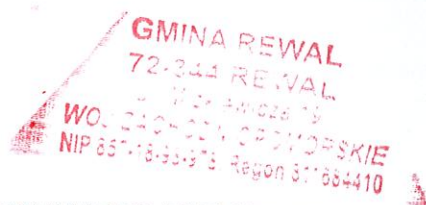

REWAL 20.04.2015

WEZWANIE DO ZAPŁATY 135

ŻELAZIŃSKA MARIA
UL PARKOWA 4
72-344 REWAL

Na podstawie art. 476 kodeksu cywilnego (Dz. U z 1964 r. Nr 16, poz. 93 z późn. zm.)
wzywamy do uregulowania należnej nam sumy zł : **936,57**
według podanego niżej obliczenia.

Wymienioną sumę prosimy przekazać na nasz rachunek:

BANK SPÓŁDZIELCZY GRYFICE O/REWAL
93760001-00105242-37000-01-2-01

w ciągu 7 dni od daty otrzymania niniejszego wezwania. W przypadku nie przekazania
nam należnej sumy skierujemy sprawę do Sądu bez ponownego wezwania do zapłaty.
ODSETKI NA DZIEŃ 20.04.2015

LP	ROZL ZAL CZYNSZU DZIERŻAWY	KWOTA	ODSETKI	UWAGI
1	DZIERŻAWA	689,24	42,03	
2	ZALEGŁOŚĆ ODSETKOWA		193,70	
3				
4				
5				
6				
7				
8	KOSZTY UPOMNIENIA	11,60		
	SUMA	700,84	235,73	
	RAZEM DO ZAPŁATY	936,57		

Kwota odsetek za zwłokę została naliczona na dzień wystawienia wezwania
Przy dokonywaniu wpłaty należy doliczyć odsetki za zwłokę
liczone od należności w kwocie 6129,75 wg stopy 8% za okres
od 21.04.2015 do dnia wpłaty lub ustalić wysokość odsetek telefonicznie
pod nr tel 91 38 49 016

Z poważaniem

W przypadku wątpliwości proszę o kontakt tel 3862-965

GLÓWNY SPECJALISTA
Anna Marcinkowska